



РУКОВОДСТВО ДЛЯ ВЛАДЕЛЬЦА

Drag Star

XVS1100A

5KS-28199-R4

ДЕКЛАРАЦИЯ СООТВЕТСТВИЯ

Мы

Компания : MORIC CO., LTD.
Адрес: 1450-6 Mori Mori-Machi Shuchi-gun Shizuoka 437-0292 Japan

Настоящим декларируем, что изделие:

Тип оборудования : ИММОБИЛАЙЗЕР

Обозначение типа :
5SL-00, 5VS-00, 5VX-00, 3HT-00, 5UX-00, 5UX-10, 5KS-00 и 5KS-10

соответствует следующему стандарту (стандартам) или документам :

Директиве (1999/5/EC) R&TTE
Стандартам EN300 330-2 v1.1.1 (2001-6), EN60950 (2000)
Директиве по Двух- и Трех-колесным моторным транспортным средствам (97/24/EC 6 Глава 8, Электромагнитная совместимость)

Место выдачи : г. Шизуока, Япония

Дата выдачи : 1 августа 2002 г.

Казуи Каваи Подпись



Фамилия и подпись представителя



Добро пожаловать в мир мотоциклов Ямаха !

Как владелец мотоцикла XVS1100A, Вы получили возможность воспользоваться огромным опытом и новейшими технологиями фирмы Ямаха в области разработки и изготовления высококачественных изделий, благодаря которым Ямаха имеет репутацию надежной фирмы.

Пожалуйста, найдите время внимательно прочитать это Руководство, чтобы полностью использовать возможности вашего мотоцикла модели XVS1100A. Это Руководство для владельца не только предоставит Вам инструкции по эксплуатации, осмотрам и уходу за Вашим мотоциклом, но и научит Вас, как избежать неприятностей или травм для Вас и для окружающих.

Кроме того, советы, приведенные в этом Руководстве, помогут Вам всегда содержать мотоцикл в наилучшем состоянии. Если у Вас возникают какие-либо вопросы, пожалуйста, не стесняйтесь обращаться к Вашему дилеру фирмы Ямаха.

Сотрудники фирмы Ямаха желают Вам много безопасных и приятных путешествий. Итак, помните о безопасности !

Особо важная информация в этом Руководстве обозначается следующим образом:



Значок, относящийся к безопасности, означает : **ВНИМАНИЕ ! БУДЬТЕ ОСТОРОЖНЫ ! ЭТО КАСАЕТСЯ ВАШЕЙ БЕЗОПАСНОСТИ !**



Пренебрежение инструкциями под заголовками **ПРЕДУПРЕЖДЕНИЕ** может вести к серьезным травмам или к гибели водителя мотоцикла, окружающих или лиц, производящих осмотр или ремонт мотоцикла.

ОСТОРОЖНО :

Заголовок **ОСТОРОЖНО** обозначает специальные меры предосторожности, которые необходимо принимать для предупреждения повреждения мотоцикла.

ПРИМЕЧАНИЕ :

Под заголовком **ПРИМЕЧАНИЕ** содержится информация, облегчающая или поясняющая выполнение операций.

ПРИМЕЧАНИЕ :

- Это Руководство следует считать неотъемлемой частью мотоцикла и должно оставаться с ним, даже если в последствии он будет продан.
 - Фирма Ямаха постоянно внедряет усовершенствования в конструкцию мотоцикла и повышает качество своих изделий. Поэтому, хотя это Руководство и содержит самую последнюю информацию об изделии, имеющуюся на момент его издания, Ваш мотоцикл может незначительно отличаться от приведенных в Руководстве описаний. Если у Вас возникают какие-либо вопросы, касающиеся этого Руководства, пожалуйста, обращайтесь к Вашему дилеру фирмы Ямаха.
-

ВАЖНАЯ ИНФОРМАЦИЯ ОБ ЭТОМ РУКОВОДСТВЕ

EW000002

⚠ ПРЕДУПРЕЖДЕНИЕ

ПОЖАЛУЙСТА, ВНИМАТЕЛЬНО ПРОЧИТАЙТЕ ЭТО РУКОВОДСТВО ДО КОНЦА ПРЕЖДЕ, ЧЕМ ПРИСТУПИТЬ К ЭКСПЛУАТАЦИИ ЭТОГО МОТОЦИКЛА.

XVS1100A

РУКОВОДСТВО ДЛЯ ВЛАДЕЛЬЦА

© 2002 авторские права принадлежат фирме Yamaha Motor Co., Ltd.

1-е издание, август 2002 г.

Все права защищены.

Любая перепечатка или несанкционированное использование без письменного разрешения фирмы Yamaha Motor Co., Ltd.

строго запрещены.

Отпечатано в Японии.

1	БЕЗОПАСНОСТЬ ПРЕЖДЕ ВСЕГО	1
2	ОПИСАНИЕ	2
3	ФУНКЦИИ ПРИБОРА И ОРГАНОВ УПРАВЛЕНИЯ	3
4	ПРОВЕРКИ ПЕРЕД ЭКСПЛУАТАЦИЕЙ	4
5	ЭКСПЛУАТАЦИЯ И ВАЖНЫЕ СОВЕТЫ ПО УПРАВЛЕНИЮ МОТОЦИКЛОМ	5
6	ПЕРИОДИЧЕСКИЕ ТЕХНИЧЕСКИЕ ОБСЛУЖИВАНИЯ И МЕЛКИЙ РЕМОНТ	6
7	УХОД ЗА МОТОЦИКЛОМ И ЕГО ХРАНЕНИЕ	7
8	ТЕХНИЧЕСКИЕ ДАННЫЕ	8
9	ИНФОРМАЦИЯ ДЛЯ ВЛАДЕЛЬЦА	9
	АЛФАВИТНЫЙ УКАЗАТЕЛЬ	

БЕЗОПАСНОСТЬ ПРЕЖДЕ ВСЕГО 1-1

БЕЗОПАСНОСТЬ ПРЕЖДЕ ВСЕГО

1 Мотоцикл является замечательным транспортным средством, способным дать Вам ни с чем не сравнимое ощущение мощности и свободы. Однако, он также налагает и определенные ограничения, которыми Вы должны подчиняться, поскольку даже самые лучшие мотоциклы подчиняются законам физики.

Регулярный уход и техническое обслуживание очень важны для сохранения достоинств и работоспособности Вашего мотоцикла. Более того, что справедливо для мотоцикла, то также справедливо и для водителя: высокая работоспособность зависит от хорошей формы. Езда на мотоцикле под воздействием лекарств, наркотиков и алкоголя, конечно абсолютно исключена. Водитель мотоцикла - гораздо в большей степени, чем водитель автомобиля - всегда должен быть в наилучшей интеллектуальной и физической форме. Под воздействием даже незначительной дозы алкоголя появляется тенденция к неоправданному риску.

Защитная одежда также важна для водителя мотоцикла, как и ремни безопасности для водителя автомобиля и его пассажиров. Всегда надевайте полный мотоциклетный костюм (изготовленный из кожи или из износостойких синтетических материалов с защитными вставками), прочные ботинки, мотоциклетные перчатки и хорошо подогнанный шлем.

Однако, оптимальная защитная одежда не должна провоцировать безрассудство. Хотя полностью закрытый шлем и костюм создают ощущение абсолютной безопасности и защищенности, мотоциклист всегда остается уязвимым. Водители, у которых отсутствует критический самоконтроль, склонны к риску высоких скоростей и к надежде на удачу. Это особенно опасно в сырую погоду. Хороший мотоциклист всегда ездит безопасно, предсказуемо и ответственно - избегая любых опасностей, включая те, которые представляют окружающие.

Приятных Вам поездок !

Вид слева	2-1
Вид справа	2-2
Органы управления и приборы	2-3

ОПИСАНИЕ

Вид слева

2

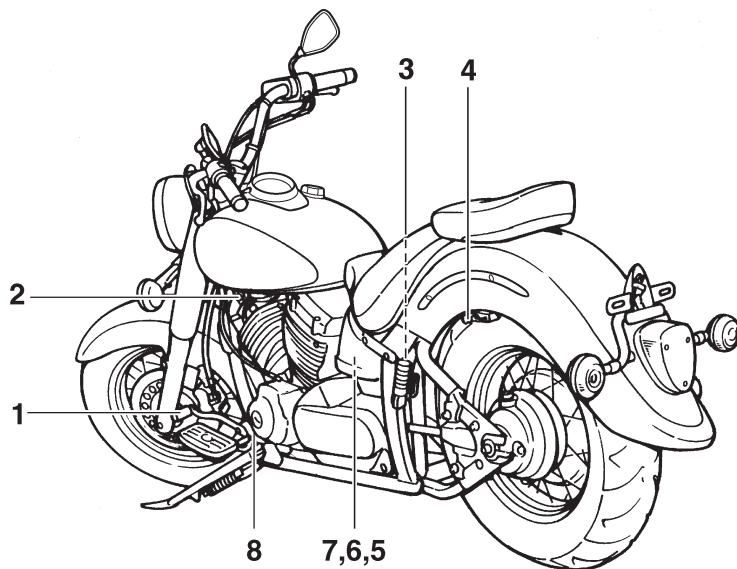

- | | |
|---|-------------|
| 1. Педаль переключателя передач | (стр. 3-10) |
| 2. Топливный краник | (стр. 3-12) |
| 3. Кольцо регулировки предварительного натяга пружины узла амортизатора | (стр. 3-19) |
| 4. Держатель шлема | (3-16) |
| 5. Багажный отсек | (стр. 3-17) |
| 6. Комплект инструметнов владельца | (стр. 6-1) |
| 7. Плавкие предохранители | (стр. 6-32) |
| 8. Смотровое окно для проверки уровня масла в двигателе | (стр. 6-9) |

Вид справа

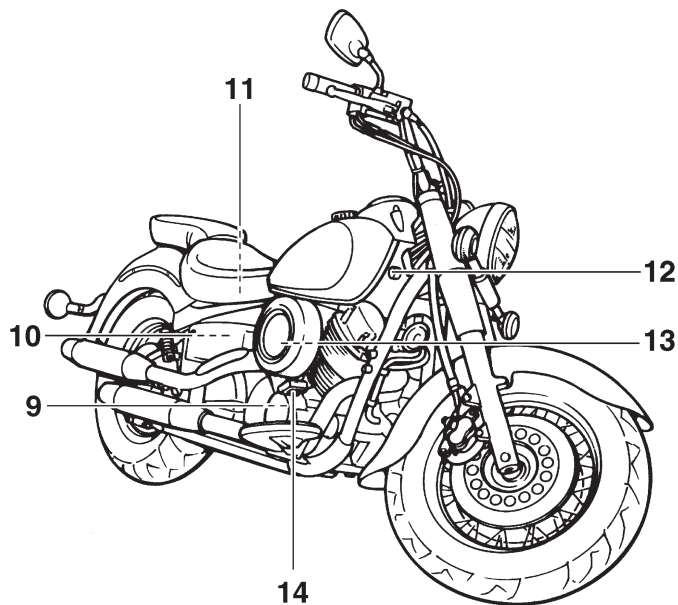

9. Фильтрующий элемент масляного фильтра двигателя
10. Аккумуляторная батарея
11. Главный плавкий предохранитель
12. Главный переключатель / Замок руля
13. Фильтрующий элемент воздушного фильтра
14. Педаль тормоза

- (стр. 6-9)
(стр. 6-30)
(стр. 6-33)
(стр. 3-2)
(стр. 6-13)
(стр. 3-10)

ОПИСАНИЕ

Органы управления и приборы

2

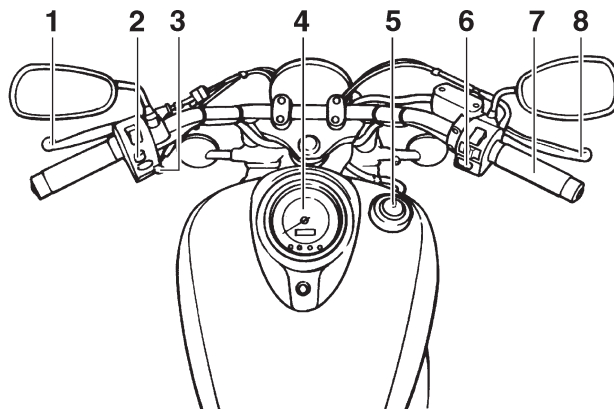

- | | |
|--|-------------|
| 1. Рычаг сцепления | (стр. 3-9) |
| 2. Выключатели на левой рукоятке | (стр. 3-8) |
| 3. Рычажок пускового устройства (воздушной заслонки) | (стр. 3-13) |
| 4. Блок спидометра | (стр. 3-6) |
| 5. Крышка топливного бака | (стр. 3-11) |
| 6. Выключатели на правой рукоятке | (стр. 3-8) |
| 7. Рукоятка дроссельной заслонки | (стр. 6-16) |
| 8. Рычаг тормоза | (стр. 3-10) |

Система иммобилизации	3-1
Главный переключатель/Замок руля	3-2
Индикатор и сигнальные лампы	3-4
Противоугонная сигнализация (дополнительная)	3-7
Выключатели на рукоятках	3-8
Рычаг сцепления	3-9
Педаль переключателя передач	3-10
Рычаг тормоза	3-10
Педаль тормоза	3-10
Крышка топливного бака	3-11
Топливо	3-11
Топливный краник	3-12
Рычажок пускового устройства (воздушной заслонки)	3-13
Сиденья	3-15
Держатель для шлема	3-16
Багажное отделение	3-17
Регулировка амортизатора	3-18
Держатели багажного ремня	3-21
Боковая подставка	3-21
Система блокировки зажигания	3-22

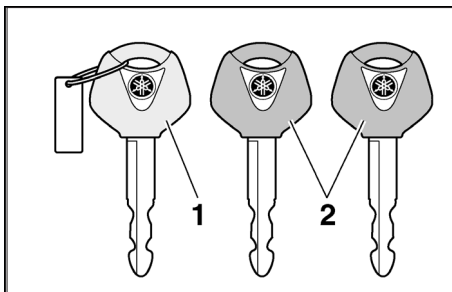

1. Ключ перерегистрации кодов (с красной дужкой)
 2. Стандартный ключ (2 шт., с черной дужкой)
- EAU04992

Система иммобилизации

Этот мотоцикл оборудован системой иммобилизации для предотвращения угона с помощью перерегистрируемых кодов в стандартном ключе. В эту систему входит следующее:

- Ключ перерегистрации кода (с красной дужкой)
- Два стандартных ключа (с черной дужкой), которые можно перерегистрировать с новыми кодами
- Ответчик (установленный в ключе перерегистрации кода)
- Блок иммобилайзера

- Блок зажигания
- Индикатор системы иммобилизации (Более подробно см. на стр. 3-5.)

Ключ с красной дужкой используется для перерегистрации кодов в обоих стандартных ключах. Поскольку перерегистрация является трудным процессом, доставьте мотоцикл со всеми тремя ключами к дилеру фирмы “Ямаха” для перерегистрации. Не используйте ключ с красной дужкой для езды. Его следует использовать только для перерегистрации стандартных ключей. Всегда используйте для езды стандартный ключ.

ОСТОРОЖНО :

- НЕ ТЕРЯЙТЕ КЛЮЧ ДЛЯ ПЕРЕРЕГИСТРАЦИИ ! ПРИ ПОТЕРЕ КЛЮЧА НЕМЕДЛЕННО ОБРАЩАЙТЕСЬ К В АШЕМУ ДИЛЕРУ ФИРМЫ “ЯМАХА” ! Если ключ для перерегистрации будет потерян, ввод новых кодов в стандартный ключ станет невозможным. Стандартный ключ по-прежнему можно будет использовать для запуска двигателя мотоцикла, однако, при необходимости ввести новый код (например, при изготовлении нового стандартного ключа или если потеряны все ключи) потребует замена всей системы иммобилайзера. Поэтому настоятельно рекомендуется использовать один из стандартных ключей, а ключ для перерегистрации держать в надежном месте.
- Не погружайте никакой из ключей в воду.
- Не подвергайте ключи воз-

- действию высокой температуры.
- Не подносите ключи к магнитам (это относится, но не ограничивается, к таким изделиям, как громкоговорители и т. п.)
 - Не ставьте на ключи тяжелых предметов.
 - Не сбачивайте ключи на наждачном круге и не изменяйте их форму.
 - Не разбирайте пластиковый корпус любого из ключей.
 - Не носите два ключа любой системы иммобилайзера на одном кольце.
 - Держите стандартные ключи, а также ключи от других систем иммобилизации, в стороне от ключа перерегистрации этого мотоцикла.
 - Не вставляйте ключи от других систем иммобилизации в главный переключатель, поскольку они могут вызывать искажение сигнала.

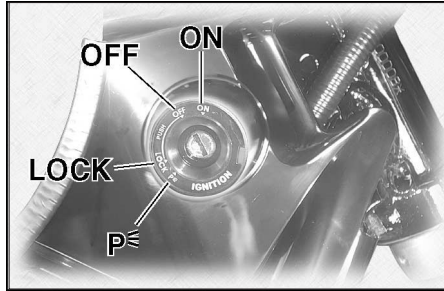

EAU04984

Главный переключатель/Замок руля

При помощи Главного переключателя/Замка руля осуществляется управление системами зажигания и освещения и он используется для запираения рулевого управления.

ПРИМЕЧАНИЕ :

Обязательно используйте стандартный ключ (с черной дужкой) при обычной эксплуатации мотоцикла. Для уменьшения опасности потери ключа перерегистрации кодов (с красной дужкой) держите его в надежном месте и используйте его только для перерегистрации кодов.

Положение "ON" ("ВКЛЮЧЕНО")

Питание подается на все электрические цепи; освещение приборов, задний и передний габаритные фонари включены и двигатель можно запустить. Ключ можно вынуть.

ПРИМЕЧАНИЕ :

Фара включается автоматически после запуска двигателя и остается включенной до тех пор, пока ключ не будет установлен в положение "OFF" ("ВЫКЛЮЧЕНО").

EAU00038

ВЫКЛЮЧЕНО

Все электрические системы выключены. Ключ можно вынуть.

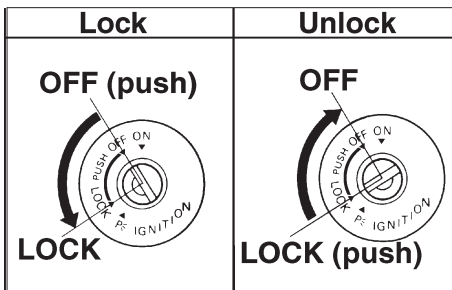

EAU00040

ЗАПЕРТО

Руль заперт и все электрические системы выключены. Ключ можно вынуть.

Как запереть руль

1. Поверните руль влево до упора.
2. Нажмите на ключ в положении "OFF" ("ВЫКЛЮЧЕНО") и, удерживая его нажатым, поверните его в положение "LOCK" ("ЗАПЕРТО").
3. Выньте ключ.

Как отпереть руль

Нажмите на ключ и, удерживая его нажатым, поверните его в положение "OFF" ("ВЫКЛЮЧЕНО").

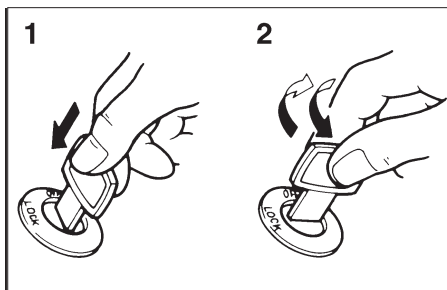

1. Нажать.
2. Повернуть.

EW000016

⚠ ПРЕДУПРЕЖДЕНИЕ

Никогда не поворачивайте ключ в положение "OFF" ("ВЫКЛЮЧЕНО") или "LOCK" ("ЗАПЕРТО") во время движения мотоцикла, т. к. при этом электрическая системы выключается, а это может вести к потере управления и к несчастному случаю. Мотоцикл должен быть остановлен прежде, чем установить ключ в положение "ВЫКЛЮЧЕНО" или "ЗАПЕРТ".

EAU01590

Р (Стоянка)





Руль заперт, задний габаритный фонарь и дополнительный фонарь включены, но все остальные электрические системы выключены. Ключ можно вынуть. Руль должен быть заперт перед тем, как ключ можно будет установить в положение "Р".

ECA00043

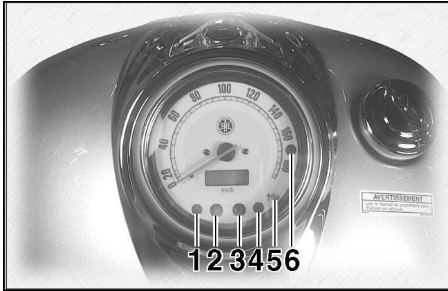
ОСТОРОЖНО :

Не используйте положение "СТОЯНКА" в течение длительного времени, т. к. это может вызвать разрядку аккумуляторной батареи.



1. Предупредительная лампа уровня масла 
2. Сигнальная лампа нейтрали "N"
3. Сигнальная лампа указателя поворотов 
4. Предупредительная лампа неисправности двигателя 
5. Индикатор системы иммобилизации 
6. Сигнальная лампа дальнего света 

EAU03034

Индикатор и сигнальные лампы

EAU04877

Предупредительная лампа уровня масла

Эта предупредительная лампа включается при низком уровне масла в двигателе.

Электрические цепи этой предупредительной лампы можно проверить, установив ключ в положение "ON" ("ВКЛЮЧЕНО").

Если лампа не выключается, включившись на несколько секунд, поручите дилеру фирмы "Ямаха" проверить электрические цепи.

ПРИМЕЧАНИЕ : _____

Даже если уровень масла достаточный, эта предупредительная лампа может мерцать при движении по склону или при резком ускорении или замедлении, но это не свидетельствует о неисправности.

EAU00061

Сигнальная лампа нейтрали "N"

Когда коробка передач находится в нейтрали, эта сигнальная лампа горит.

EAU00057

Сигнальная лампа указателя поворотов

При переводе переключателя указателя поворотов вправо или влево эта сигнальная лампа начинает мигать.

Предупредительная лампа неисправности двигателя

Эта предупредительная лампа включается или начинает мигать при неисправности электрических цепей, контролирующих работу двигателя. Если это происходит, поручите дилеру фирмы "Ямаха" проверить систему самодиагностики.

Электрические цепи этой предупредительной лампы можно проверить, установив ключ в положение "ON" ("ВКЛЮЧЕНО"). Если лампа не выключается, включившись на несколько секунд, поручите дилеру фирмы "Ямаха" проверить электрические цепи.



1. Предупредительная лампа уровня масла
2. Сигнальная лампа нейтрали "N"
3. Сигнальная лампа указателя поворотов "↔"
4. Предупредительная лампа неисправности двигателя "⚠"
5. Индикатор системы иммобилизации "🔒"
6. Сигнальная лампа дальнего света "☞"

EAU04991*

Индикатор системы иммобилизации "🔒"

Электрические цепи этого индикатора можно проверить, установив ключ в положение "ON" ("ВКЛЮЧЕНО").

Эта лампа должна загореться на несколько секунд, а затем должна погаснуть. Если это не так, поручите дилеру фирмы "Ямаха" проверить электрические цепи.

Через 30 секунд после установки ключа в положение "OFF" ("ВЫКЛЮЧЕНО") этот индикатор начинает мигать, показывая, что система иммобилизации включена. По истечении 24 часов этот индикатор перестает мигать, но система иммобилизации остается включенной.

ПРИМЕЧАНИЕ :

Это модель оборудована также устройством самодиагностики системы иммобилизации. При неисправности в системе иммобилизации этот индикатор начинает мигать. Если это произошло, поручите дилеру фирмы "Ямаха" проверить систему самодиагностики. Однако, если этот индикатор непрерывно медленно мигает пять раз, а затем быстро мигает два раза, то этот код неисправности может вызываться помехами. Если это происходит, попробуйте следующее:

1. Используйте для запуска двигателя ключ для перерегистрации кода.

ПРИМЕЧАНИЕ :

Следите за тем, чтобы около главного переключателя не находились другие ключи иммобилайзера, и не держите более одного ключа иммобилайзера на одном кольце для ключей! Ключи системы иммобилизации могут создавать помехи, препятствующие запуску двигателя.

2. Если двигатель запустился, остановите его и попробуйте запустить двигатель стандартным ключом.
3. Если при помощи ни одного из стандартных ключей запустить двигатель не удастся, доставьте мотоцикл, ключ перерегистрации кодов и оба стандартных ключа к дилеру фирмы "Ямаха" для выполнения перерегистрации стандартных ключей.

EAU00063

Сигнальная лампа дальнего света "≡D"

Эта лампа горит, когда в фаре включена лампа дальнего света.



1. Кнопка "TRIP"
2. Одометр/Счетчик дальности поездки

EAU03193

Спидометр

В узел спидометра входят цифровой одометр и счетчик дальности поездки. Спидометр показывает скорость движения. Одометр показывает общий пробег мотоцикла. Счетчик дальности поездки показывает пройденное расстояние с момента его последнего сброса на нуль. При нажатии на кнопку "TRIP" происходит переключение между режимом одометра "ODO" и режимом счетчика дальности поездки "TRIP". Для сброса на нуль счетчика дальности поездки, вызови-

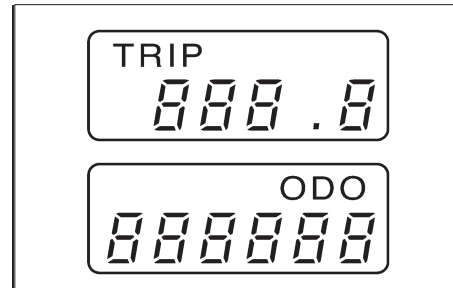

те этот режим, нажав кнопку "TRIP", после чего нажмите на кнопку "TRIP" еще раз и удерживайте ее нажатой по крайней мере одну секунду. Счетчик дальности данной поездки можно использовать для оценки расстояния, которое можно проехать с полным баком топлива. Эта информация позволяет планировать будущие остановки для заправки.

ПРИМЕЧАНИЕ : _____

Этот мотоцикл не оборудован тахометром, но он имеет встроенный ограничитель скорости, который предотвращает повышение частоты вращения двигателя выше 6.800 об/мин и повышение скорости движения мотоцикла выше 175 км/час.

EAU00109

Противоугонная сигнализация (дополнительная)

Этот мотоцикл можно оборудовать дополнительной противоугонной сигнализацией у дилера фирмы “Ямаха”. Дополнительную информацию можно получить у дилера фирмы “Ямаха”.

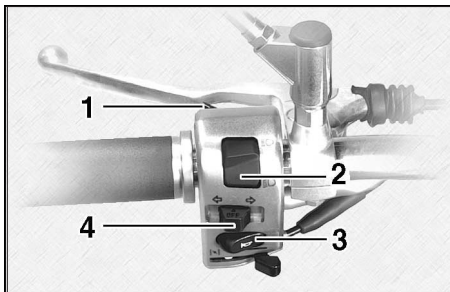

1. Выключатель сигнализации обгона “ $\equiv \text{D}$ ”
2. Переключатель света фары “ $\equiv \text{D} / \text{D}$ ”
3. Выключатель звукового сигнала “ D ”
4. Переключатель указателя поворотов “ \leftarrow / \rightarrow ”

EAU00118

Выключатели на рукоятках

EAU00119

Выключатель сигнализации обгона “ $\equiv \text{D}$ ”

Нажмите на этот выключатель для кратковременного включения света фары.

EAU03888

Переключатель света фары “ $\equiv \text{D} / \text{D}$ ”

Установите этот переключатель в положение “ $\equiv \text{D}$ ” для включения дальнего света и в положение “ D ” для включения ближнего света.

EAU00129

Выключатель звукового сигнала



Нажмите на этот выключатель для подачи звукового сигнала.

EAU03889

Переключатель указателя поворотов “ \leftarrow / \rightarrow ”

Для индикации правого поворота переведите переключатель в положение “ \rightarrow ”. Для индикации левого поворота переведите переключатель в положение “ \leftarrow ”. При отпускании переключатель возвращается в центральное положение. Для отмены подачи сигнала поворота нажмите на переключатель после того, как он вернется в центральное положение.

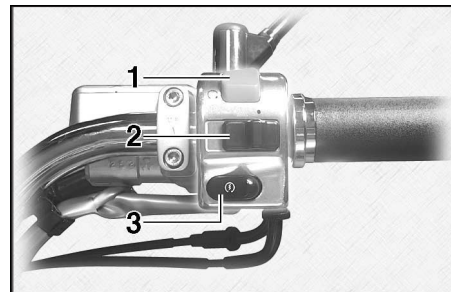

1. Выключатель остановки двигателя “ O / X ”
2. Переключатель световых приборов “ $\text{D} \text{D} \text{D} / \bullet$ ”
3. Выключатель стартера “ S ”

EAU03890

Выключатель остановки двигателя “ O / X ”

Перед запуском двигателя установите этот выключатель в положение “ O ”. Устанавливайте этот выключатель в положение “ X ” в аварийных ситуациях, например, при опрокидывании мотоцикла или при заедании троса дроссельной заслонки.

Выключатель аварийной сигнализации "▲"

EAU03826

Когда ключ находится в положении "ON" ("ВКЛЮЧЕНО") или в положении "P" ("СТОЯНКА") используйте этот выключатель для включения аварийной сигнализации (одновременного мигания всех указателей поворотов).

Аварийная сигнализация используется в аварийных ситуациях или для предупреждения других водителей в случае остановки мотоцикла в местах, где он может создавать помеху для движения.

EC000006

ОСТОРОЖНО :

Не используйте аварийную сигнализацию в течение длительного времени, т. к. это может вызвать разрядку аккумуляторной батареи.

Выключатель стартера "⊗"

EAU00143

Нажмите на этот выключатель для проворачивания коленчатого вала двигателя стартером.

EC000005

ОСТОРОЖНО :

Прочитайте инструкции по запуску на стр. 5-1 прежде, чем запускать двигатель.

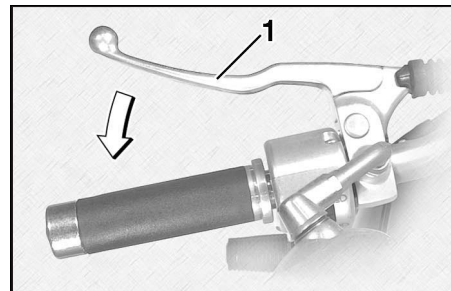

1. Рычаг сцепления

EAU00152

Рычаг сцепления

Рычаг сцепления расположен на левой рукоятке руля. Для выключения сцепления прижмите рычаг к рукоятке руля. Для включения сцепления отпустите рычаг. Для обеспечения плавной работы сцепления рычаг следует нажимать быстро, а отпускать медленно.

Рычаг сцепления оборудован выключателем, который является частью системы блокировки цепей зажигания. (Описание системы блокировки цепей зажигания приведено на стр. 3-22.)

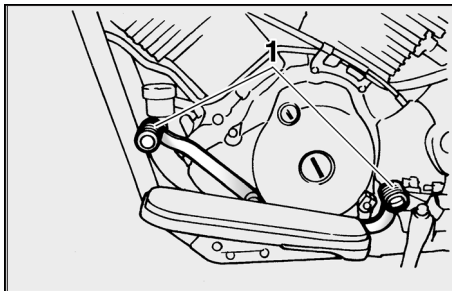

1. Педаль переключателя передач

EAU01215

Педаль переключателя передач

Педаль переключателя передач расположена с левой стороны двигателя и используется в сочетании с рычагом сцепления для переключения 5-ступенчатой коробки передач с шестернями постоянного зацепления, используемой на этом мотоцикле.

ПРИМЕЧАНИЕ:

Используйте носок ноги или пятку для повышения передачи и носок ноги для понижения передачи.

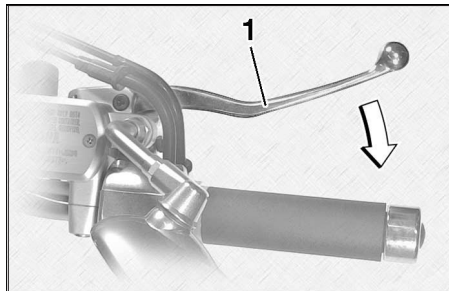

1. Рычаг тормоза

EAU00168

Рычаг тормоза

Рычаг тормоза расположен на правой рукоятке руля. Для включения переднего тормоза прижмите рычаг к рукоятке руля.

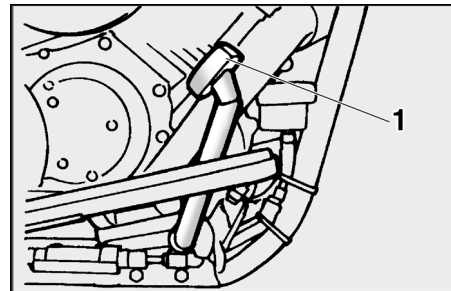

1. Педаль тормоза

EAU00162

Педаль тормоза

Педаль тормоза расположена на правой стороне мотоцикла. Для того, чтобы включить задний тормоз нажмите на педаль тормоза.

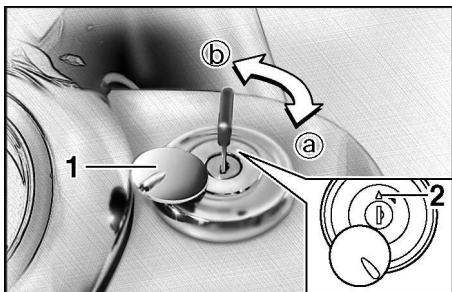

1. Щиток замка крышки топливного бака
2. Значок "△"
- a. Отпирание
- b. Запирание.

EAU02917

Крышка топливного бака

Как открыть крышку топливного бака

Сдвиньте крышку замка в сторону, вставьте ключ в замок и поверните его по часовой стрелке на 1/4 оборота. Замок отпирается и крышку топливного бака можно открыть.

Как установить крышку топливного бака на место

1. Вставив ключ в замок, установите крышку на горловину топливного бака так, чтобы значок "△" был направлен вперед.

2. Поверните ключ против часовой стрелки в его исходное положение, выньте его, после чего сдвиньте крышку замка на место.

ПРИМЕЧАНИЕ : _____

Крышку топливного бака нельзя установить на место, не вставив ключ в ее замок. Кроме того, ключ нельзя вынуть, если крышка не установлена правильно и не заперта.

EW000024

⚠ ПРЕДУПРЕЖДЕНИЕ _____

Перед каждой поездкой проверьте, правильно ли установлена крышка топливного бака.

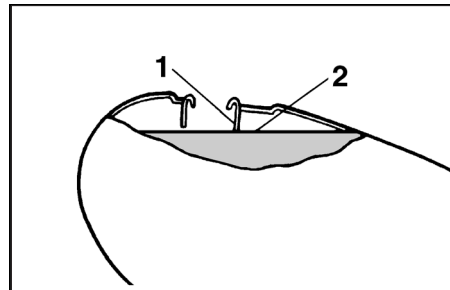

1. Наливная горловина топливного бака
2. Уровень топлива

EAU03753

Топливо

Проверьте, достаточное ли количество топлива в баке. Заполняйте топливный бак до нижней кромки наливной горловины, как показано на рисунке.

EW000130

⚠ ПРЕДУПРЕЖДЕНИЕ _____

- Не допускайте переполнения топливного бака, иначе топливо может начать выливаться при расширении в результате нагрева.
- Не допускайте попадания топлива на горячий двигатель.

EAU00185

ОСТОРОЖНО : _____

Немедленно вытирайте пролитое топливо чистой сухой мягкой тканью, поскольку топливо может повредить окрашенные поверхности или пластмассовые детали.

EAU04284

Рекомендуемое топливо
ТОЛЬКО ОБЫЧНЫЙ НЕЭТИЛИРОВАННЫЙ БЕНЗИН
Емкость топливного бака :
Общее количество :
17 литров
Резервное количество :
4,5 литра

ECA00104

ОСТОРОЖНО : _____

Используйте только неэтилированный бензин. Использование этилированного бензина ведет к серьезным повреждениям таких деталей двигателя, как клапаны и поршневые кольца, а также выпускной системы мотоцикла.

Конструкция двигателя Вашей Ямахи рассчитана на использование обычного неэтилированного бензина с исследовательским октановым числом 91 или выше. При возникновении детонации (стуках в двигателе) используйте бензин другой марки или неэтилированное топливо более высокого качества. Использование неэтилированного топлива продлевает срок службы свечей зажигания и уменьшает расходы на техническое обслуживание.

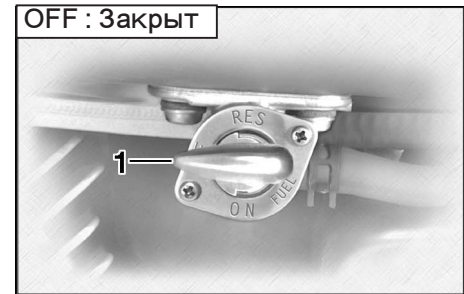

1. Заостренный конец указывает на "OFF"

EAU02969

Топливный краник

Топливный краник служит для подачи топлива в карбюраторы, а также для фильтрации топлива.

Положения рычажка топливного краника показано на рисунках, а их описания приведены ниже.

OFF (ЗАКРЫТ)

Когда рычажок краника установлен в это положение, подача топлива перекрыта. Всегда удерживайте рычажок краника в это положение, когда двигатель не работает.

ON: Открыт

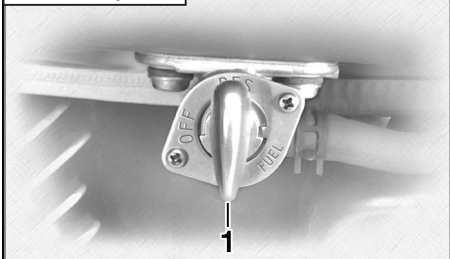

1. Заостренный конец указывает на "ON"

ON (ОТКРЫТ)

Когда рычажок краника установлен в это положение, топливо подается в карбюраторы. При запуске двигателя и при езде устанавливайте рычажок топливного краника в это положение.

RES: Резервный запас

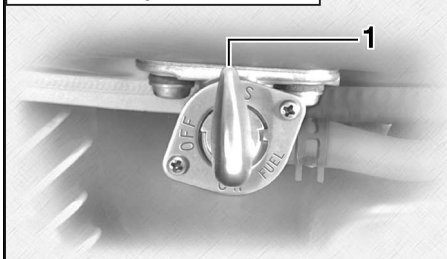

1. Заостренный конец указывает на "RES"

RES (РЕЗЕРВ)

Это обозначает "Резерв". При установке рычажка топливного краника в это положение можно использовать резервный запас топлива. Если во время движения у Вас кончился бензин, переведите рычажок краника в это положение. Если это произошло, залейте топливо при первой возможности и не забудьте перевести рычажок краника в положение "ON" ("ОТКРЫТ")!

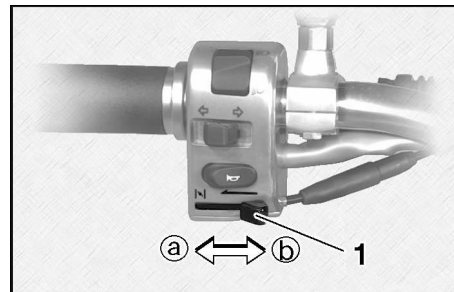

1. Рычажок пускового устройства (воздушной заслонки) "N"

EAU02973

Рычажок пускового устройства (воздушной заслонки) "N"

Для запуска холодного двигателя требуется более богатая воздушно-топливная смесь, что обеспечивается пусковым устройством (воздушной заслонкой).

Переведите рычажок в положение **a** для использования пускового устройства (воздушной заслонки).

Переведите рычажок в положение **b** для возврата пускового устройства (воздушной заслонки) в исходное положение.

ECA00038

ОСТОРОЖНО : _____

Не используйте пусковое устройство (воздушную заслонку) дольше 3 минут, поскольку чрезмерное выделение тепла ведет к изменению цвета выхлопной трубы. Кроме того, длительное использование пускового устройства вызывает догорание топлива в выпускном тракте.

Если это происходит, выключите пусковое устройство (откройте воздушную заслонку).

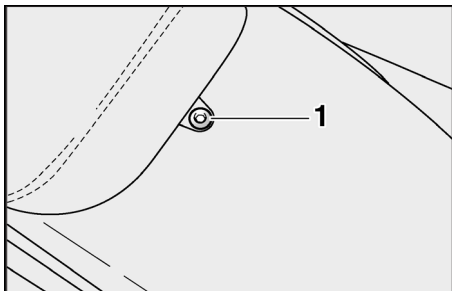

1. Болт

EAU03202

Сиденья

Пассажи́рское сиденье

Как снять пассажирское сиденье

Выверните болт, а затем поднимите пассажирское сиденье.

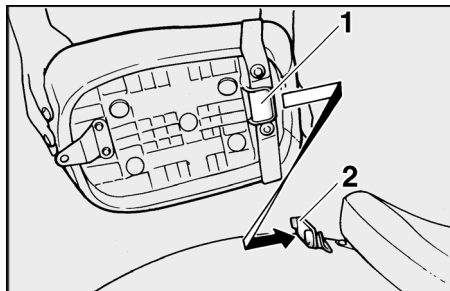

1. Выступ

2. Держатель сиденья

Как установить пассажирское сиденье

Вставьте выступ в передней части водительского сиденья в держатель, как показано на рисунке, установите сиденье на место, а затем заверните болт.

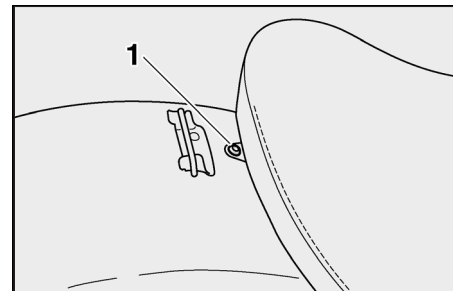

1. Болт

Водительское сиденье

Как снять водительское сиденье

1. Снимите пассажирское сиденье.
2. Выверните болт, а затем поднимите водительское сиденье.

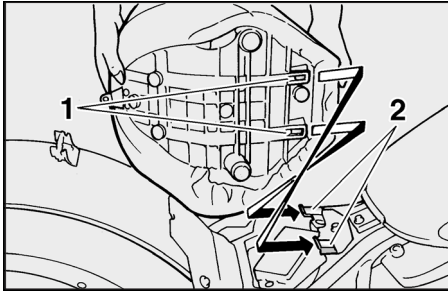

1. Выступ (2 шт.)
2. Держатель сиденья (2 шт.)

Как установить водительское сиденье

1. Вставьте выступы в передней части водительского сиденья в держатели, как показано на рисунке, установите сиденье на место, а затем заверните болт.
2. Установите пассажирское сиденье.

ПРИМЕЧАНИЕ :

Перед началом движения проверьте, надежно ли закреплены сиденья.

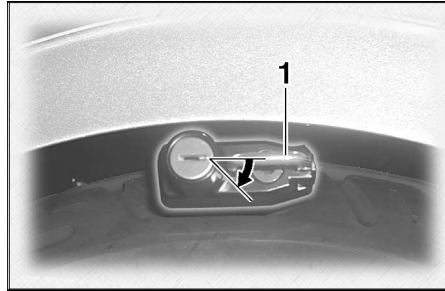

1. Держатель для шлема

EAU00260

Держатель для шлема

Для того, чтобы открыть держатель для шлема, вставьте ключ в замок и поверните его, как показано на рисунке.

Для того, чтобы запереть держатель для шлема, установите его в исходное положение и выньте ключ.

⚠ ПРЕДУПРЕЖДЕНИЕ

Никогда не ездите на мотоцикле со шлемом, закрепленном на держателе, поскольку шлем может зацепиться за какое-нибудь препятствие, что ведет к потере управления, а возможно и к несчастному случаю.

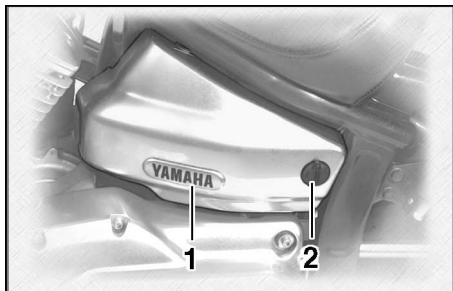

1. Крышка багажного отсека
2. Щиток замка багажного отсека

EAU01869

Багажное отделение

Багажное отделение расположено на левой стороне мотоцикла.

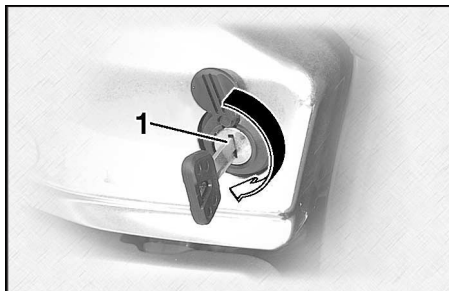

1. Замок багажного отсека

Как открыть багажное отделение

1. Сдвиньте крышку замка в сторону, вставьте ключ и поверните его по часовой стрелке.

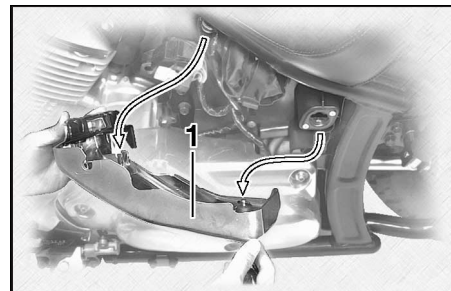

1. Крышка багажного отсека

2. Откиньте крышку багажного отделения, как показано на рисунке.

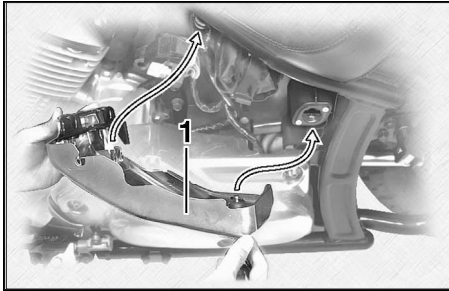

1. Крышка багажного отсека

Как закрыть багажное отделение

1. Установите крышку багажного отделения в исходное положение, как показано на рисунке.
2. Поверните ключ против часовой стрелки, выньте его, после чего закройте крышку замка.

EAU03194

Регулировка амортизатора

Узел амортизатора расположен под водительским сиденьем и оборудован кольцом регулировки предварительного натяга пружины.

EC000015

ОСТОРОЖНО :

Ни в коем случае не поворачивайте регулировочный механизм за пределы максимальной или минимальной установки.

Регулируйте предварительный натяг пружины следующим образом :

1. Снимите водительское сиденье. (Описания снятия и установки водительского сиденья приведены на стр. 3-15

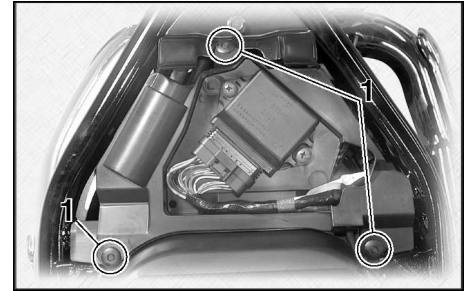

1. Пистон быстрого крепления (3 шт.)

2. Извлеките пистоны быстрого крепления панели блока зажигания, нажимая на их центральную часть отверткой и вынимая их.

ФУНКЦИИ ПРИБОРОВ И ОРГАНОВ УПРАВЛЕНИЯ

3

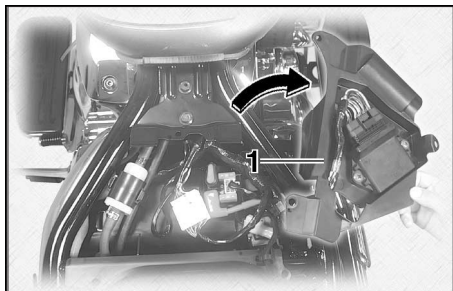

1. Панель блока зажигания

3. Отведите панель блока зажигания вправо.

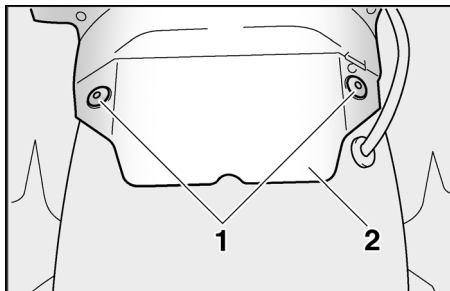

1. Быстродействующий пистон
2. Грязевой щиток

4. Снимите грязевой щиток, вынув пистоны быстрого крепления.

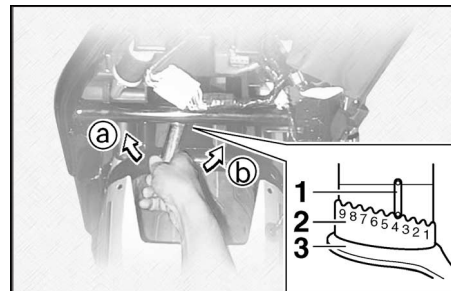

1. Индикатор положения
2. Кольцо регулировки предварительного натяга пружины
3. Специальный ключ

5. Для того, чтобы увеличить предварительный натяг пружины и, следовательно, сделать подвеску более жесткой, поверните регулировочное кольцо в направлении (a). Для того, чтобы уменьшить предварительный натяг пружины и, следовательно, сделать подвеску более мягкой, поверните регулировочное кольцо в направлении (b).

ПРИМЕЧАНИЕ : _____

- Совместите соответствующую прорезь на регулировочном кольце с индикатором положения на амортизаторе.
- Для проведения регулировки используйте специальный ключ, которые входят в комплект инструментов владельца.

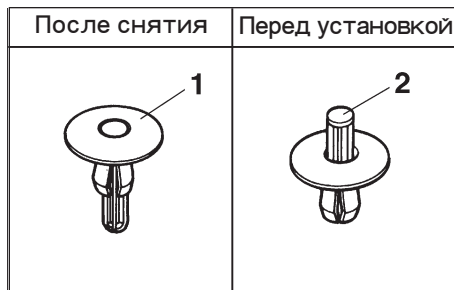

1. Пистон быстрого крепления
2. Штифт

	Установка
Минимальная (мягкая)	1
Стандартная	4
Максимальная (жесткая)	9

6. Установите грязевой щиток и панель блока зажигания, закрепив их пистонами быстрого крепления.

ПРИМЕЧАНИЕ : _____

Для того, чтобы установить пистон быстрого крепления, нажмите на заднюю часть штифта так, чтобы он выступал из головки пистона, установите пистон на место и, нажав на штифт, установите его заподлицо с головкой.

7. Установите водительское сиденье.

EAU00315

⚠ ПРЕДУПРЕЖДЕНИЕ _____

Этот амортизатор содержит газообразный азот под высоким давлением. Для обеспечения правильного обращения прочитайте и усвойте следующую информацию перед выполнением каких бы то ни было работ с амортизатором.

Фирма-изготовитель не несет никакой ответственности за повреждения оборудования или за травмы людей, которые могут произойти в результате неправильного обращения с амортизатором.

- Не трогайте и не пытайтесь открыть газовый баллон.
- Не подвергайте амортизатор воздействию открытого пламени или других мощных источников тепла. Он может взорваться в результате чрезмерного повышения давления газа.
- Не допускайте деформации или каких бы то ни было повреждений газового баллона, поскольку это ведет ухудшению демпфирования колебаний.
- Всегда поручайте техническое обслуживание амортизатора дилеру фирмы Ямаха.

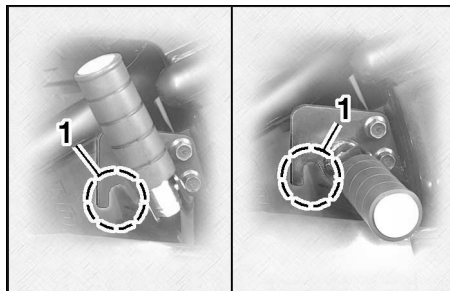

1. Держатель багажного ремня (2 шт.)

EAU01172

Держатели багажного ремня
Держатели багажного ремня установлены на обеих пассажирских подножках.

EAU00330

Боковая подставка

Боковая подставка расположена на левой стороне рамы. Поднимайте боковую подставку или опускайте ее ногой, удерживая мотоцикл в вертикальном положении.

ПРИМЕЧАНИЕ :

Установленный на подножке выключатель является частью системы блокировки зажигания, который выключает зажигание в некоторых ситуациях. (Описание работы системы блокировки цепи зажигания приведено ниже.)

EW000044

⚠ ПРЕДУПРЕЖДЕНИЕ

На мотоцикле нельзя ездить с опущенной или с не полностью поднятой боковой подставкой (если она не фиксируется в поднятом положении), в противном случае подставка может касаться земли, что отвлекает водителя и может вести к потере управления. Система блокировки зажигания фирмы Ямаха предназначена для облегчения водителю выполнения его обязанности поднимать боковую подставку перед началом движения. Поэтому регулярно проверяйте эту систему, как указано ниже, и обращайтесь к дилеру фирмы Ямаха по поводу ее ремонта, если она не работает должным образом.

EAU03720

Система блокировки зажигания

Система блокировки зажигания (в которую входят выключатель на боковой подставке, выключатель на сцеплении и выключатель на нейтрали) выполняет следующие функции :

- Она предотвращает запуск двигателя при включенной передаче и поднятой боковой подставке, но с опущенным рычагом сцепления.
- Она предотвращает запуск двигателя при включенной передаче и нажатом рычаге сцепления, но с опущенной боковой подставкой.
- Она вызывает остановку двигателя, когда при включенной передаче боковая подставка опускается.

Периодически проверяйте работу системы блокировки зажигания, выполняя указанные ниже операции.

EW000045

⚠ ПРЕДУПРЕЖДЕНИЕ

При обнаружении любых неисправностей обращайтесь к дилеру фирмы “Ямаха” по поводу проверки этой системы прежде, чем продолжить эксплуатацию мотоцикла.

ФУНКЦИИ ПРИБОРОВ И ОРГАНОВ УПРАВЛЕНИЯ

3

При остановленном двигателе :

1. Опустите боковую подставку.
2. Выключатель остановки двигателя должен находиться в положении "0".
3. Поверните ключ в положение "ON" ("ВКЛЮЧЕНО").
4. Установите коробку передач в нейтральное положение.
5. Нажмите на выключатель стартера.

Запускается ли двигатель ?

ДА

ДА НЕТ

ПРИМЕЧАНИЕ : _____

Эту проверку лучше проводить на прогретом двигателе.

Может быть неисправен выключатель на нейтрали.
На мотоцикле нельзя ездить до тех пор, пока он не будет проверен дилером фирмы Ямаха.

При работающем двигателе :

6. Поднимите боковую подставку.
7. Держите рычаг сцепления нажатым.
8. Включите какую-нибудь передачу.
9. Опустите боковую подставку.

Остановился ли двигатель ?

ДА

ДА НЕТ

Может быть неисправен выключатель на боковой подставке.
На мотоцикле нельзя ездить до тех пор, пока он не будет проверен дилером фирмы Ямаха.

После того, как двигатель остановился :

10. Поднимите боковую подставку.
11. Держите рычаг сцепления нажатым.
12. Нажмите на выключатель стартера.

Запускается ли двигатель ?

ДА

ДА НЕТ

Может быть неисправен выключатель на сцеплении.
На мотоцикле нельзя ездить до тех пор, пока он не будет проверен дилером фирмы Ямаха.

Система исправна. **На мотоцикле можно ездить**

Перечень проверок перед эксплуатацией..... 4-1

ПРОВЕРКИ ПЕРЕД ЭКСПЛУАТАЦИЕЙ

Ответственность за состояние транспортного средства лежит на владельце. Важные детали мотоцикла могут начать выходить из строя быстро и неожиданно, даже если мотоциклом не пользуются (например, в результате воздействия окружающих погодных условий). Любые повреждения, утечки жидкостей или низкое давление воздуха в шинах могут иметь серьезные последствия. Поэтому очень важно в дополнение к тщательной визуальной проверке перед каждой поездкой проверять следующее :

EAU03439

Перечень проверок перед эксплуатацией

УЗЕЛ	ПРОВЕРКА	СТР.
Топливо	<ul style="list-style-type: none">• Проверьте уровень топлива в топливном баке.• Залейте топливо, если необходимо.• Проверьте, нет ли утечек в топливопроводе.	3-11
Моторное масло	<ul style="list-style-type: none">• Проверьте уровень масла в двигателе.• Если необходимо, долейте рекомендованное масло до требуемого уровня.• Осмотрите мотоцикл и убедитесь в отсутствии утечек масла.	6-9-6-10
Уровень масла в главной передаче	<ul style="list-style-type: none">• Осмотрите мотоцикл и убедитесь в отсутствии утечек масла.	6-11-6-12
Передний тормоз	<ul style="list-style-type: none">• Проверьте работу.• Если действие тормоза мягкое или вязкое, поручите дилеру фирмы “Ямаха” удалить воздух из гидравлической системы.• Проверьте свободный ход рычага.• Отрегулируйте, если необходимо.• Проверьте уровень тормозной жидкости в бачке.• Если необходимо, долейте рекомендованную тормозную жидкость до требуемого уровня.• Проверьте, нет ли утечек в гидравлической системе.	6-20,6-23-6-24
Задний тормоз	<ul style="list-style-type: none">• Проверьте работу.• Проверьте свободный ход педали.• Отрегулируйте, если необходимо.	6-22-6-24

ПРОВЕРКИ ПЕРЕД ЭКСПЛУАТАЦИЕЙ

УЗЕЛ	ПРОВЕРКА	СТР.
Сцепление	<ul style="list-style-type: none"> • Проверьте работу. • Смажьте трос, если необходимо. • Проверьте свободный ход рычага. • Отрегулируйте, если необходимо. 	6-20
Рукоятка привода дроссельной заслонки	<ul style="list-style-type: none"> • Убедитесь в том, что она вращается плавно. • Проверьте свободный ход. • Если необходимо, поручите регулировку и смазывание дилеру фирмы "Ямаха". 	6-16
Тросы управления	<ul style="list-style-type: none"> • Убедитесь в том, что они перемещаются плавно. • Смажьте, если необходимо. 	6-25
Диски колес и шины	<ul style="list-style-type: none"> • Проверьте, нет ли повреждений. • Проверьте состояние шин и глубину рисунка протектора. • Проверьте давление воздуха. • Доведите до нормы, если необходимо. 	6-16-6-19
Педали тормоза и переключателя передач	<ul style="list-style-type: none"> • Убедитесь в том, что они перемещаются плавно. • Смажьте оси вращения педалей, если необходимо. 	6-26
Рычаги тормоза и сцепления	<ul style="list-style-type: none"> • Убедитесь в том, что они перемещаются плавно. • Смажьте оси вращения рычагов, если необходимо. 	6-26
Боковая подставка	<ul style="list-style-type: none"> • Убедитесь в том, что она перемещается плавно. • Смажьте, если необходимо. 	6-26
Элементы крепления шасси	<ul style="list-style-type: none"> • Убедитесь в том, что все гайки, болты и винты надежно затянуты. • Затяните, если необходимо. 	-
Приборы, фонари, сигналы и выключатели	<ul style="list-style-type: none"> • Проверьте работу. • Устраните неисправности, если необходимо. 	-
Выключатель на боковой подставке	<ul style="list-style-type: none"> • Проверьте работу системы блокировки зажигания. • При наличии неисправностей в системе поручите дилеру фирмы "Ямаха" проверить мотоцикл. 	3-21

ПРОВЕРКИ ПЕРЕД ЭКСПЛУАТАЦИЕЙ

ПРИМЕЧАНИЕ :

Проводите предстартовые проверки каждый раз перед использованием мотоцикла. На проведение этих проверок требуется совсем немного времени, а повышение безопасности, которое они обеспечивают, стоит этого затраченного времени.

EWA00033

⚠ ПРЕДУПРЕЖДЕНИЕ

Если любой из узлов, перечисленных в списке проверок, не работает должным образом, осмотрите его и отремонтируйте прежде, чем продолжить эксплуатацию мотоцикла.

Запуск холодного двигателя	5-1
Запуск прогретого двигателя	5-3
Переключение передач	5-3
Рекомендуемые точки переключения передач (только для Швейцарии)	5-4
Советы по сокращению расхода топлива	5-4
Обкатка двигателя	5-5
Парковка	5-6

EAU00373

⚠ ПРЕДУПРЕЖДЕНИЕ

- Внимательно изучите все органы управления и их функции прежде, чем начать ездить на мотоцикле. Обращайтесь к дилеру фирмы Ямаха, если Вы не понимаете функции какого-либо из органов управления.
- Никогда не запускайте двигатель и не давайте ему работать в закрытых помещениях даже в течение короткого времени. Выхлопные газы являются ядовитыми и вдыхание их может вести к потере сознания и к смерти в течение очень короткого времени. Всегда обеспечивайте достаточную вентиляцию.
- Прежде, чем трогаться с места, проверьте, поднята ли боковая подставка. Если боковая подставка будет поднята не полностью, она может зацепиться за землю

и отвлекать водителя, что может вести к потере управления мотоциклом.

EAU04976

Запуск холодного двигателя

Для того, чтобы система блокировки зажигания обеспечила возможность запуска двигателя, необходимо выполнение одного из указанных ниже условий:

- Коробка передач находится в нейтрале.
- Включена какая-либо передача, а рычаг сцепления нажат и боковая подставка поднята.

EW000054

⚠ ПРЕДУПРЕЖДЕНИЕ

- Перед запуском двигателя проверьте функционирование системы блокировки зажигания, как указано на стр. 3-22.
- Никогда не ездите на мотоцикле с опущенной боковой подставкой.

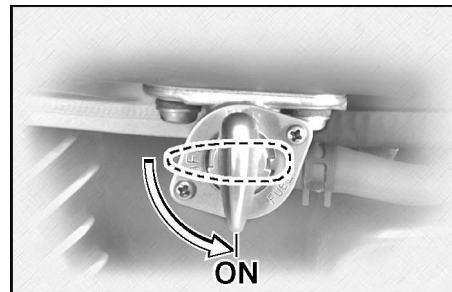

1. Поверните топливный краник в положение "ON" ("ОТКРЫТ").
2. Установите ключ в положение "ON" ("ВКЛЮЧЕНО"), а выключатель остановки двигателя - в положение "⏏".
3. Установите коробку передач в нейтраль.

ПРИМЕЧАНИЕ :

При установке коробки передач в нейтраль должен включиться индикатор нейтрالي. Если он не включается, поручите дилеру фирмы "Ямаха" проверить электрические цепи мотоцикла.

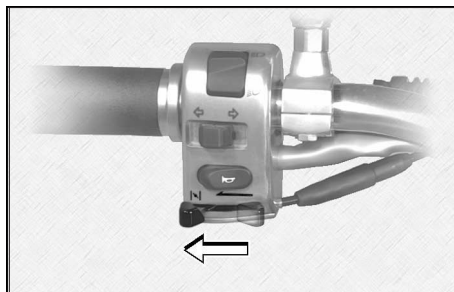

4. Включите пусковое устройство (закройте воздушную заслонку) и полностью закройте дроссельную заслонку. (Описание действия пускового устройства (воздушной заслонки) приведено на стр. 3-13.)
5. Запустите двигатель, нажав на выключатель стартера.

ПРИМЕЧАНИЕ :

Если двигатель не запустился, отпустите выключатель стартера, подождите несколько секунд и повторите попытку. Для сохранения заряда аккумуляторной батареи каждая попытка запуска

должна быть как можно более короткой. Не проворачивайте двигатель стартером дольше 10 секунд подряд.

EAU00149

ОСТОРОЖНО :

- Предупредительная лампа уровня масла должна включиться при переводе ключа в положение "ON" ("ВКЛЮЧЕНО"), а затем погаснуть через две-три секунды. Если предупредительная лампа уровня масла мерцает или продолжает гореть после запуска, немедленно остановите двигатель и проверьте уровень масла в двигателе и убедитесь в отсутствии утечек масла. Если необходимо, долейте масло и снова проверьте работу предупредительной лампы. Если при переводе ключа в положение "ON" предупредительная лампа не включается на несколько секунд или если она не вы-

ключается после запуска при достаточном количестве масла в двигателе, поручите дилеру фирмы "Ямаха" проверить электрические цепи мотоцикла.

- Предупредительная лампа неисправности двигателя также должна включиться после перевода ключа в положение "ON". Если эта предупредительная лампа не включается после установки ключа в положение "ON", мерцает или продолжает гореть после запуска двигателя, поручите дилеру фирмы "Ямаха" проверить электрические цепи мотоцикла.
- Предупредительная лампа системы иммобилизации должна включиться при переводе ключа в положение "ON", а затем погаснуть через несколько секунд. Если при переводе ключа в положение "ON" предупредительная лампа не включается на несколько секунд, а затем не

гаснет, поручите дилеру фирмы “Ямаха” проверить электрические цепи мотоцикла.

6. После запуска двигателя переведите рычажок пускового устройства (воздушной заслонки) назад на половину его хода.

ECA00045

ОСТОРОЖНО :

Для продления срока службы двигателя никогда не допускайте резкого повышения оборотов, пока двигатель холодный!

7. После прогрева двигателя выключите пусковое устройство (откройте воздушную заслонку).

ПРИМЕЧАНИЕ :

Двигатель считается прогретым, если он нормально реагирует на открывание дроссельной заслонки при выключенном пусковом устройстве (при открытой воздушной заслонке).

EAU01258

Запуск прогретого двигателя
Выполняйте те же самые операции, что и при запуске холодного двигателя, за исключением того, что использовать пусковое устройство (воздушную заслонку) на горячем двигателе не нужно.

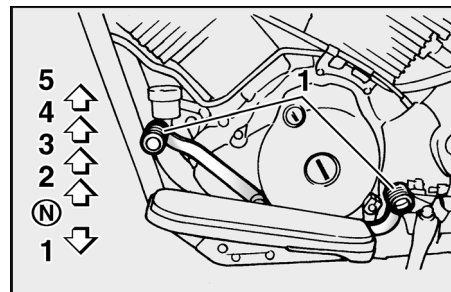

1. Педаль переключателя передач
N. Нейтраль

EAU00423

Переключение передач

Переключение передач позволяет Вам контролировать величину мощности двигателя, необходимую для трогания с места, ускорения, езды вверх по склону и т. д.

Положения передач показано на рисунке.

ПРИМЕЧАНИЕ :

Для переключения коробки передач в нейтраль многократно нажимайте на педаль переключателя передач до тех пор, пока она не дойдет до конца своего хода, а затем немного приподнимите ее.

EC000048

EAU02941

EAU04577

ОСТОРОЖНО :

- Даже при включенной нейтрали не двигайтесь накатом в течение длительного времени с остановленным двигателем и не буксируйте мотоцикл на дальние расстояния.

Коробка передач получает адекватную смазку только при работающем двигателе. Недостаточное количество смазки может вести к повреждению коробки передач.

- При переключении передач всегда используйте сцепление для предотвращения повреждения двигателя, коробки передач и силовой передачи, которые не способны выдерживать ударные нагрузки, возникающие при силовом переключении передач.

Рекомендуемые точки переключения передач (только для Швейцарии)

Рекомендуемые точки переключения передач при ускорении показаны в следующей таблице.

	Точка переключения (км/час)
1-я → 2-я	23
2-я → 3-я	36
3-я → 4-я	50
4-я → 5-я	60

ПРИМЕЧАНИЕ :

При понижении передачи сразу на две ступени соответственно снижайте скорость (например, до 35 км/час при переключении с 4-й на 2-ю передачу).

Советы по сокращению расхода топлива

Расход топлива в большой степени зависит от Вашего стиля езды. Если Вы хотите сократить расход топлива, то учитывайте следующее:

- Выключайте пусковое устройство (открывайте воздушную заслонку) как можно раньше.
- Быстро включайте более высокие передачи и избегайте высоких оборотов двигателя при ускорении.
- Не повышайте обороты двигателя при понижении передачи и не допускайте работу двигателя с большой частотой вращения без нагрузки.
- Останавливайте двигатель вместо работы на холостом ходу при длительных задержках в движении (например, в транспортных пробках, перед светофором или на железнодорожных переездах).

EAU01128

Обкатка двигателя

Нет более важного периода в жизни Вашего двигателя, чем период между 0 и 1.600 км. Поэтому внимательно прочитайте приведенные ниже инструкции. Поскольку двигатель совершенно новый, не допускайте чрезмерных нагрузок на первых 1.600 километрах. Различные детали двигателя притираются друг к другу и полируют друг друга, обеспечивая необходимые рабочие зазоры между ними. На протяжении этого периода нельзя допускать длительной работы двигателя на максимальных оборотах и избегать условий, которые могут вызывать перегрев двигателя.

EAU01171*

0–1.000 км

Избегайте длительной работы двигателя при открытии дроссельной заслонки более, чем на 1/3.

1.000–1.600 км

Избегайте длительной работы двигателя при открытии дроссельной заслонки более, чем на 1/2.

EC000056*

ОСТОРОЖНО : _____

После 1.000 км пробега необходимо сменить масло в двигателе и в главной передаче и заменить фильтрующий элемент масляного фильтра.

1.600 км и далее

Теперь можно эксплуатировать мотоцикл обычным образом.

EC000049

ОСТОРОЖНО : _____

Если в период обкатки двигателя возникают какие-либо неисправности, немедленно обращайтесь к дилеру фирмы “Ямаха” по поводу проверки мотоцикла.

EAU00457

Парковка

Поставив мотоцикл на стоянку, остановите двигатель, выньте ключ из главного выключателя и переведите рычажок топливного краника в положение “OFF” (“ЗАКРЫТ”).

EW000058

⚠ ПРЕДУПРЕЖДЕНИЕ

- Поскольку двигатель и выхлопная система могут быть очень горячими, оставляйте мотоцикл в таком месте, где пешеходы или дети не могли бы к нему прикоснуться.
 - Не оставляйте мотоцикл на склонах или на мягком грунте, т. к. он может опрокинуться.
-

Комплект инструментов владельца	6-1	Замена тормозной жидкости	6-25
Таблица периодических технических обслужи- ваний и смазываний	6-3	Проверка и смазывание тросов	6-25
Снятие и установка панели	6-6	Проверка и смазывание рукоятки и троса дрессельной заслонки	6-25
Проверка свечей зажигания	6-7	Проверка и смазывание педалей тормоза и переключателя передач	6-26
Моторное масло	6-9	Проверка и смазывание рычагов тормоза и сцепления	6-26
Уровень масла в главной передаче	6-11	Проверка и смазывание боковой подставки	6-26
Чистка фильтрующего элемента воздушного фильтра	6-13	Проверка передней вилки	6-28
Регулировка карбюраторов	6-14	Проверка руля	6-28
Регулировка холостых оборо- тов двигателя	6-15	Проверка подшипников колес	6-29
Регулировка свободного хода троса дрос- сельной заслонки	6-16	Аккумуляторная батарея	6-30
Регулировка зазоров клапанного механизма	6-16	Замена плавких предохранителей	6-32
Шины	6-16	Замена лампы фары	6-34
Колеса со спицами	6-19	Замена ламп указателей поворотов или заднего габаритного фонаря/ Стоп-сигнала	6-36
Регулировка свободного хода рычага сцепле- ния	6-20	Поддержка мотоцикла	6-37
Регулировка свободного хода рычага сцепле- ния	6-20	Поиск и устранение неисправностей	6-37
Регулировка положения педали тормоза	6-21	Карта поиска и устранения неисправностей	6-39
Регулировка выключателя стоп-сигнала заднего тормоза	6-22		
Проверка передних и задних тормозных накла- док	6-23		
Проверка уровня тормозной жидкости	6-23		

EAU00464

Ответственность за безопасность лежит на владельце. Периодические осмотры, регулировки и смазывания обеспечат самое безопасное и эффективное состояние Вашего мотоцикла. На следующих страницах указаны наиболее важные точки осмотров, регулировок и смазывания.

Интервалы времени, указанные в таблице периодических технических обслуживаний и смазываний следует рассматривать как общие рекомендации для обычных условий эксплуатации мотоцикла.

Однако, В ЗАВИСМОСТИ ОТ ПОГОДЫ, ФИЗИЧЕСКИХ ОСОБЕННОСТЕЙ МЕСТНОСТИ, ЕЕ ГЕОГРАФИЧЕСКОГО РАСПОЛОЖЕНИЯ И ХАРАКТЕРА ИСПОЛЬЗОВАНИЯ МОТОЦИКЛА, МОЖЕТ ОКАЗАТЬСЯ НЕОБХОДИМЫМ СОКРАТИТЬ ИНТЕРВАЛЫ МЕЖДУ ТЕХНИЧЕСКИМИ ОБСЛУЖИВАНИЯМИ.

EW000060

⚠ ПРЕДУПРЕЖДЕНИЕ

Если у Вас нет опыта технического обслуживания мотоциклов, поручите эту работу дилеру фирмы Ямаха.



1. Комплект инструментов владельца

EAU01129

Комплект инструментов владельца

Комплект инструментов владельца хранится в багажном отделении. (Как открыть багажное отделение, указано на стр. 3-17.) Информация по техническому обслуживанию, приведенная в этом Руководстве и инструменты, входящие в комплект владельца, предназначены для облегчения проведения профилактических обслуживаний и мелкого ремонта. Однако, для правильного выполнения некоторых операций технического обслуживания могут потребоваться

дополнительные инструменты, например, динамометрический ключ.

ПРИМЕЧАНИЕ: _____

Если у Вас нет инструментов или опыта, необходимых для конкретных операций, поручите их выполнение дилеру фирмы “Ямаха”.

EW000063

⚠ ПРЕДУПРЕЖДЕНИЕ _____

Внесение изменений, не согласованных с фирмой Ямаха, могут вести к ухудшению эксплуатационных качеств мотоцикла и сделать его эксплуатацию опасной. Прежде, чем вносить какие бы то ни было изменения в конструкцию мотоцикла, проконсультируйтесь у дилера фирмы Ямаха.

ПЕРИОДИЧЕСКИЕ ТЕХНИЧЕСКИЕ ОБСЛУЖИВАНИЯ И МЕЛКИЙ РЕМОНТ

EAU03685

Таблица периодических технических обслуживаний и смазываний

ПРИМЕЧАНИЕ :

- Ежегодные проверки необходимо проводить каждый год, если только вместо этого не нужно проводить техническое обслуживание на основании пробега.
- После пробега 50.000 км повторяйте интервалы технических обслуживаний, начиная с пробега в 10.000 км.
- Операции, отмеченные звездочкой, должны выполняться дилером фирмы Ямаха, поскольку для них требуются специальные инструменты, данные и технические навыки.

№	УЗЕЛ	ПРОВЕРКА ИЛИ ОПЕРАЦИЯ ТЕХНИЧЕСКОГО ОБСЛУЖИВАНИЯ	ПОКАЗАНИЯ ОДОМЕТРА (X1.000 км)					Ежегодная проверка
			1	10	20	30	40	
1	*	Топливопровод		✓	✓	✓	✓	✓
2	*	Топливный фильтр			✓		✓	
3		Свечи зажигания		✓		✓		
		• Проверьте состояние.			✓		✓	
		• Проверьте состояние.		✓		✓		
		• Очистьте и отрегулируйте зазор.			✓		✓	
		• Замените.			✓		✓	
4	*	Клапаны		✓	✓	✓	✓	
		• Проверьте зазоры в клапанном механизме.		✓	✓	✓	✓	
		• Отрегулируйте.		✓		✓		
5		Фильтрующий элемент воздушного фильтра		✓		✓		
		• Очистьте.		✓		✓		
		• Замените.			✓		✓	
6		Сцепление	✓	✓	✓	✓	✓	
		• Проверьте работу.	✓	✓	✓	✓	✓	
		• Отрегулируйте.	✓	✓	✓	✓	✓	
7	*	Передний тормоз	✓	✓	✓	✓	✓	✓
		• Проверьте работу, уровень жидкости и убедитесь в отсутствии утечек. (См. ПРИМЕЧАНИЕ на стр. 6-5.)	✓	✓	✓	✓	✓	✓
		• Замените тормозные колодки.	Когда достигнут предельного износа					
8	*	Задний тормоз	✓	✓	✓	✓	✓	✓
		• Проверьте работу и отрегулируйте свободный ход педали тормоза. (См. ПРИМЕЧАНИЕ на стр. 6-5.)	✓	✓	✓	✓	✓	✓
		• Замените тормозные колодки.	Когда достигнут предельного износа					

ПЕРИОДИЧЕСКИЕ ТЕХНИЧЕСКИЕ ОБСЛУЖИВАНИЯ И МЕЛКИЙ РЕМОНТ

№	УЗЕЛ	ПРОВЕРКА ИЛИ ОПЕРАЦИЯ ТЕХНИЧЕСКОГО ОБСЛУЖИВАНИЯ	ПОКАЗАНИЯ ОДОМЕТРА (X1.000 км)					Ежегодная проверка
			1	10	20	30	40	
9	*	Тормозные шланги		✓	✓	✓	✓	✓
		<ul style="list-style-type: none"> • Проверьте, нет ли трещин или повреждений. • Замените. (См. ПРИМЕЧАНИЕ на стр. 6-5.) 	Каждые 4 года					
10	*	Колеса		✓	✓	✓	✓	
		<ul style="list-style-type: none"> • Проверьте биение, люфт в ступице и убедитесь в отсутствии повреждений. • Подтяните ступицы, если необходимо. 						
11	*	Шины		✓	✓	✓	✓	✓
		<ul style="list-style-type: none"> • Проверьте глубину протектора и отсутствие повреждений. • Замените, если необходимо. • Проверьте давление воздуха. • Доведите до нормы, если необходимо. 						
12	*	Подшипники колес		✓	✓	✓	✓	
		<ul style="list-style-type: none"> • Проверьте, нет ли у подшипников люфта или повреждений. 						
13	*	Качающийся рычаг		✓	✓	✓	✓	
		<ul style="list-style-type: none"> • Проверьте работу и отсутствие чрезмерного люфта. • Смажьте смазкой на основе литиевого мыла. 	Каждые 50.000 км					
14	*	Подшипники руля	✓	✓	✓	✓	✓	
		<ul style="list-style-type: none"> • Проверьте люфт подшипников и плавность перемещения руля. • Смажьте смазкой на основе литиевого мыла. 	Каждые 20 000 км					
15	*	Крепления ходовой части		✓	✓	✓	✓	✓
		<ul style="list-style-type: none"> • Убедитесь в том, что все гайки, болты и винты надежно затянуты. 						
16		Боковая подставка		✓	✓	✓	✓	✓
		<ul style="list-style-type: none"> • Проверьте работу. • Смажьте. 						
17	*	Выключатель на боковой подставке	✓	✓	✓	✓	✓	✓
		<ul style="list-style-type: none"> • Проверьте работу. 						
18	*	Передняя вилка		✓	✓	✓	✓	
		<ul style="list-style-type: none"> • Проверьте работу и отсутствие утечек масла. 						
19	*	Амортизатор		✓	✓	✓	✓	
		<ul style="list-style-type: none"> • Проверьте работу и отсутствие утечек масла. 						
20	*	Карбюраторы	✓	✓	✓	✓	✓	✓
		<ul style="list-style-type: none"> • Проверьте работу пускового устройства (воздушной заслонки). • Отрегулируйте холостые обороты и синхронизацию двигателя. 						
21		Масло в двигателе	✓	✓	✓	✓	✓	✓
		<ul style="list-style-type: none"> • Замените. • Проверьте уровень и отсутствие утечек масла. 						

ПЕРИОДИЧЕСКИЕ ТЕХНИЧЕСКИЕ ОБСЛУЖИВАНИЯ И МЕЛКИЙ РЕМОНТ

№	УЗЕЛ	ПРОВЕРКА ИЛИ ОПЕРАЦИЯ ТЕХНИЧЕСКОГО ОБСЛУЖИВАНИЯ	ПОКАЗАНИЯ ОДОМЕТРА (X1.000 км)					Ежегодная проверка
			1	10	20	30	40	
22	*	Фильтрующий элемент масляного фильтра двигателя	✓		✓		✓	
23		Масло в главной передаче	✓	✓		✓		
		• Проверьте уровень масла и отсутствие утечек. • Замените.	✓		✓		✓	
24	*	Выключатели на переднем и заднем тормозе	✓	✓	✓	✓	✓	✓
25		Подвижные детали и тросы		✓	✓	✓	✓	✓
26	*	Корпус и трос рукоятки дроссельной заслонки		✓	✓	✓	✓	✓
		• Проверьте работу и свободный ход. • Отрегулируйте свободный ход троса дроссельной заслонки, если необходимо. • Смажьте трос и корпус рукоятки дроссельной заслонки.						
27	*	Глушитель и выхлопная труба	✓	✓	✓	✓	✓	
		• Проверьте, надежно ли затянут винт хомута						
28	*	Осветительные приборы, сигналы и выключатели	✓	✓	✓	✓	✓	✓
		• Проверьте работу. • Отрегулируйте направление луча фары.						

EAU03884

ПРИМЕЧАНИЕ :

- При езде в очень сырых или запыленных местах воздушный фильтр нуждается в более частом техническом обслуживании.
- Техническое обслуживание гидравлических тормозов
 - Регулярно проверяйте и, если необходимо, доводите до нормы уровень тормозной жидкости.
 - Каждые два года заменяйте внутренние детали главного тормозного цилиндра и тормозных скоб и заменяйте тормозную жидкость.
 - Заменяйте тормозные шланги каждые четыре года и в случае появления трещин или повреждений.

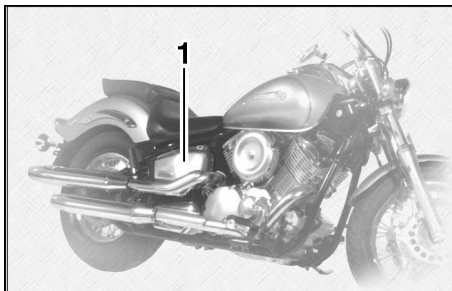

1. Панель А

EAU01777

Снятие и установка панели

Показанную на рисунке панель необходимо снимать для выполнения некоторых операций технического обслуживания, описание которых приведено в этой главе.

Руководствуйтесь инструкциями этой главы каждый раз при необходимости снятия и установки этой панели.



1. Болт

EAU00491

Панель А

Как снять панель

Выверните болт, а затем снимите панель, как показано на рисунке.

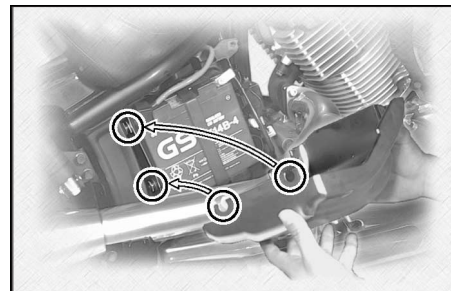

Как установить панель

Установите панель на место и заверните болт.

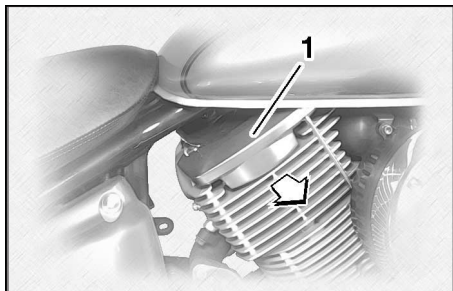

1. Крышка свечи зажигания

EAU01673

Проверка свечей зажигания

Свечи зажигания являются важным компонентом двигателя и их легко проверить. Поскольку нагрев и отложения нагара вызывают постепенную эрозию любых свечей зажигания, их следует выворачивать и проверять в соответствии с таблицей периодических технических обслуживаний и смазываний. Кроме того, по состоянию свечей можно судить о состоянии двигателя.

Как извлечь свечу зажигания

1. Снимите соответствующий щиток свечей (задний правый или передний левый) и вытяните его, как показано на рисунке.
2. Снимите наконечник свечи.

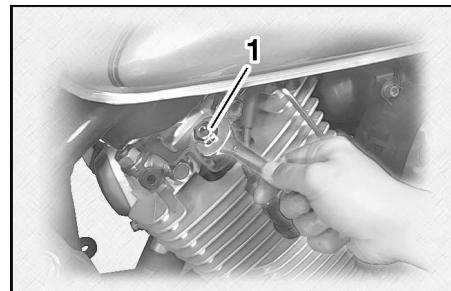

1. Ключ для свечей зажигания

3. Выверните свечу зажигания, как показано на рисунке, используя для этого свечной ключ, входящий в комплект инструментов владельца.

Как проверить свечи зажигания

1. Проверьте цвет фарфорового изолятора центрального электрода свечи - его цвет должен быть от светло- до умеренно коричневого (идеальный цвет при обычной эксплуатации мотоцикла).
2. Убедитесь в том, что все свечи двигателя имеют одинаковый цвет.

ПРИМЕЧАНИЕ :

Если какая-либо из свечей заметно отличается по цвету, это может свидетельствовать о неисправности двигателя. Не пытайтесь проводить такую диагностику самостоятельно. Лучше поручите дилеру фирмы “Ямаха” проверить мотоцикл.

3. Проверьте, не видны ли следы эрозии электродов и нагара или других отложений на свечах и заменяйте их, если необходимо.

Требуемые свечи зажигания :
BPR7ES (NGK) или
W22EPR-U (DENSO)

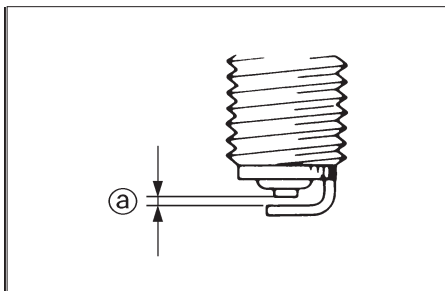

а. Зазор между электродами свечи зажигания

Как установить свечу зажигания

1. Измерьте зазор между электродами свечи при помощи проволочного щупа и, если необходимо, установите требуемую величину зазора.

Зазор между электродами
свечи зажигания :
0,7–0,8 мм

2. Очистьте поверхность уплотнительного кольца свечи и поверхность, на которую он устанавливается, и удалите все загрязнения с резьбовой части свечи.

3. Заверните свечу при помощи свечного ключа, а затем затяните ее с требуемым моментом.

Момент затяжки :

Свеча зажигания :
20 Н·м (2,0 кгс·м)

ПРИМЕЧАНИЕ :

Если при установке свечи у Вас нет динамометрического ключа, хорошим приближением требуемого момента затяжки является затягивание на 1/4-1/2 оборота после заворачивания от руки. Однако, свечу следует затянуть с требуемым моментом при первой возможности.

4. Установите наконечник свечи.
5. Установите щиток свечи зажигания на место.

EAU04618

Моторное масло

Уровень масла в двигателе следует проверять перед каждой поездкой. Кроме того, следует заменять масло и фильтрующий элемент масляного фильтра через интервалы, указанные в таблице периодических технических обслуживаний и смазываний.

Как проверить уровень масла в двигателе

1. Установите мотоцикл на горизонтальную площадку и удерживайте его в вертикальном положении.

ПРИМЕЧАНИЕ :

При проверке уровня масла мотоцикл должен быть установлен без наклонов. Даже небольшой наклон может привести к ошибочным результатам проверки.

2. Запустите двигатель, прогрейте его в течение нескольких минут, а затем остановите его.

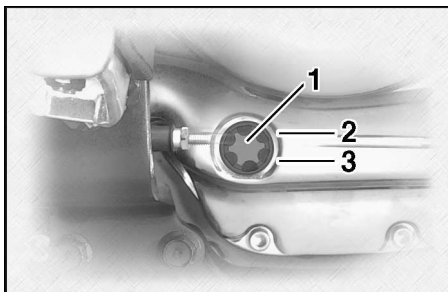

1. Смотровое окно уровня масла в двигателе
2. Отметка максимального уровня
3. Отметка минимального уровня

3. Подождите несколько минут, чтобы масло осело, после чего проверьте уровень масла через смотровое окно, расположенное в нижней части картера с левой стороны.

ПРИМЕЧАНИЕ :

Уровень масла должен находиться между отметками максимального и минимального уровня.

4. Если уровень масла находится ниже отметки минимального уровня, долейте масло рекомендованного типа и доведите его до требуемого уровня.

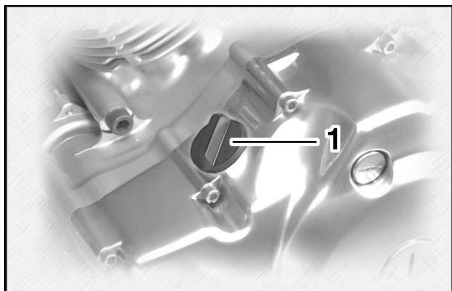

1. Крышка наливной масляной горловины двигателя

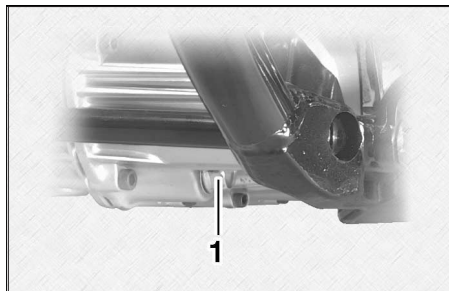

1. Пробка отверстия для слива масла из двигателя

Как заменять масло в двигателе

1. Запустите двигатель, прогрейте его в течение нескольких минут, а затем остановите его.
2. Установите под двигатель поддон для сбора отработанного масла.
3. Слейте масло из картера двигателя, сняв крышку наливной масляной горловины двигателя и вывернув пробку сливного отверстия.

4. Установите пробку сливного отверстия на место и затяните ее с требуемым моментом.

Момент затяжки :

Пробка сливного отверстия :
43 Н·м (4,3 кгс·м)

5. Залейте необходимое количество рекомендованного моторного масла, после чего установите и затяните крышку наливной масляной горловины.

Рекомендуемое моторное масло :

См. стр. 8-1

Количество масла :

Периодическая замена масла :

3,0 литра

Общее количество (сухой двигатель) :

3,6 литра

ECA00133

ОСТОРОЖНО :

- Во избежание пробуксовывания сцепления (поскольку оно также смазывается моторным маслом) не используйте никакие химические добавки. Не используйте масла с обозначением "CD" для дизельных двигателей или масла более высокого качества, чем указано. Кроме того, не используйте масла с обозначением "ENERGY CONSERVING II" или выше.
- Не допускайте попадания в картер двигателя посторонних материалов.

6. Запустите двигатель и дайте ему поработать несколько минут на холостых оборотах, проверяя, нет ли утечек масла. Если есть утечка масла, немедленно остановите двигатель и установите причину утечки.

ПРИМЕЧАНИЕ : _____

После запуска двигателя предупреждающая лампа уровня масла должна погаснуть, если уровень масла достаточный.

EC000067

ОСТОРОЖНО : _____

Если предупреждающая лампа уровня масла мерцает или продолжает гореть, немедленно остановите двигатель и поручите дилеру фирмы “Ямаха” проверить мотоцикл.

7. Остановите двигатель, проверьте уровень масла и доведите его до нормы, если необходимо.

ПРИМЕЧАНИЕ : _____
Поручите дилеру фирмы “Ямаха” заменить фильтрующий элемент масляного фильтра, когда требуется.

EAU04083

Уровень масла в главной передаче

Перед каждой поездкой проверьте отсутствие утечек в картере главной передачи. При обнаружении утечки масла обращайтесь к дилеру фирмы “Ямаха” по поводу проверки и ремонта мотоцикла. Кроме того, следует проверять уровень и заменять масло, как указано ниже, через интервалы, указанные в таблице периодических технических обслуживаний и смазываний.

EW000066

ПРЕДУПРЕЖДЕНИЕ _____

- Не допускайте попадания посторонних материалов в картер главной передачи.
 - Следите за тем, чтобы масло не попадало на шину и на диск колеса.
-

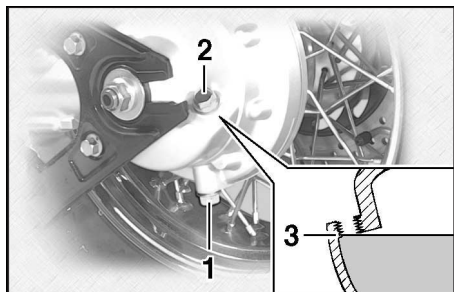

1. Пробка сливного отверстия картера главной передачи
2. Пробка наливного отверстия картера главной передачи
3. Правильный уровень масла

Как проверить уровень масла в картере главной передачи

1. Установите мотоцикл на горизонтальную площадку и удерживайте его в вертикальном положении.

ПРИМЕЧАНИЕ:

- Уровень масла в картере главной передачи необходимо проверять на холодном двигателе.
- При проверке уровня масла мотоцикл должен быть установлен без наклонов. Даже

небольшой наклон может привести к ошибочным результатам проверки.

2. Выверните пробку наливного отверстия и проверьте уровень масла в картере главной передачи.

ПРИМЕЧАНИЕ:

Уровень масла должен доходить до кромки наливного отверстия.

3. Если уровень масла находится ниже кромки наливного отверстия, долейте масло рекомендованного типа до требуемого уровня.

Как заменить масло в картере главной передачи

1. Установите под картер главной передачи поддон для сбора отработанного масла.
2. Слейте масло из картера главной передачи, вывернув пробки наливного и сливного отверстий.

3. Установите пробку сливного отверстия картера главной передачи на место и затяните ее с требуемым моментом.

Момент затяжки :

Пробка сливного отверстия картера главной передачи
23 Н·м (2,3 кгс·м)

4. Залейте в картер главной передачи масло рекомендованного типа до кромки наливного отверстия.

Рекомендуемое масло для главной передачи :

Масло для гипоидных передач SAE 80 (API GL4) или многоцелевое масло для гипоидных передач SAE 80W-90.

Количество масла :
0,2 литра

ПРИМЕЧАНИЕ:

GL4 это обозначение качества масла. Можно также использовать масло для гипоидных передач с обозначением GL5 или GL6.

5. Установите и затяните пробку наливного отверстия.
6. Проверьте, нет ли утечек масла из картера главной передачи. При наличии утечки установите ее причину.

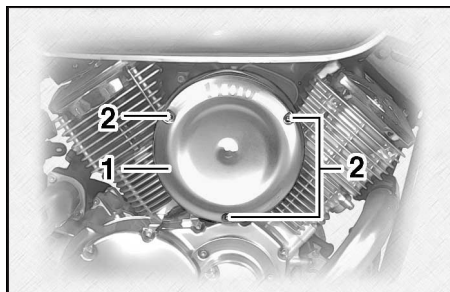

1. Крышка корпуса воздушного фильтра
2. Винт (3 шт.)

EAU03195*

Чистка фильтрующего элемента воздушного фильтра

Фильтрующий элемент воздушного фильтра необходимо очищать указанным ниже способом через интервалы времени, приведенные в таблице периодических технических обслуживаний и смазывания. При езде по особенно влажной или запыленной местности его следует очищать чаще.

1. Отверните винты и снимите крышку корпуса воздушного фильтра.
2. Извлеките фильтрующий элемент воздушного фильтра.



3. Слегка постучите по фильтрующему элементу для того, чтобы удалить основную часть пыли и грязи. Удалите оставшиеся загрязнения сжатым воздухом, как показано на рисунке. Если элемент имеет повреждения, замените его.

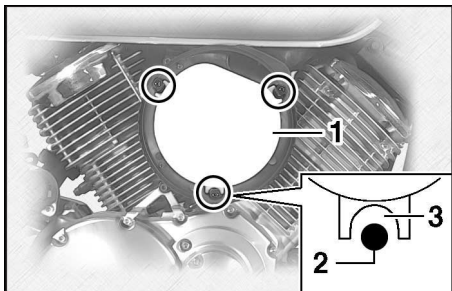

1. Фильтрующий элемент воздушного фильтра
2. Выступ
3. Углубление

4. Установите фильтрующий элемент в корпус воздушного фильтра, как показано на рисунке.

EC000082*

ОСТОРОЖНО : _____

- Следите за тем, чтобы фильтрующий элемент был правильно установлен в корпус воздушного фильтра.
- Не допускайте работу двигателя со снятым фильтрующим элементом воздушного фильтра, т. к. это может вызывать повышенный износ поршней и/или цилиндров.

5. Установите крышку корпуса воздушного фильтра на место, закрепив ее винтами.

EAU00630

Регулировка карбюраторов

Карбюраторы являются очень важной частью двигателя и нуждаются в очень сложных регулировках. Поэтому большинство регулировок следует поручить дилеру фирмы Ямаха, который обладает необходимыми профессиональными знаниями и опытом.

Однако, указанные ниже регулировки могут выполняться владельцем самостоятельно в порядке регулярных технических обслуживаний.

EC000095

ОСТОРОЖНО : _____

Карбюраторы были отрегулированы и всесторонне проверены на заводе фирмы Ямаха. Нарушение этих заводских регулировок без достаточных технических знаний может вести к ухудшению эксплуатационных характеристик или даже к повреждению двигателя.

EAU04757

Регулировка холостых оборотов двигателя

Холостые обороты двигателя требуется проверять и, если необходимо, регулировать указанным ниже способом через интервалы времени, приведенные в таблице периодических технических обслуживаний и смазывания.

Перед выполнением этой регулировки двигатель необходимо прогреть.

ПРИМЕЧАНИЕ :

- Двигатель считается прогретым, если он быстро реагирует на открывание дроссельной заслонки.
- Для выполнения этой регулировки требуется диагностический тахометр.

1. Присоедините тахометр к проводу свечи зажигания.

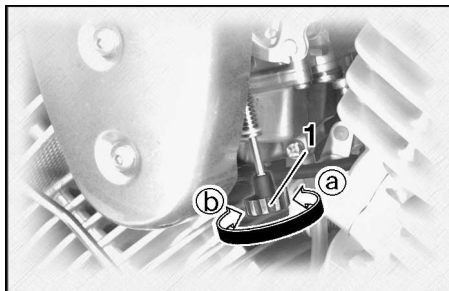

1. Упорный винт дроссельной заслонки

2. Измерьте холостые обороты двигателя и, если необходимо, доведите их до нормы, вращая упорный винт дроссельной заслонки. Для того, чтобы увеличить холостые обороты двигателя, вращайте винт в направлении (a). Для того, чтобы уменьшить их - вращайте винт в направлении (b).

Холостые обороты двигателя:
950-1.050 об/мин

ПРИМЕЧАНИЕ :

Если холостые обороты двигателя указанным выше способом установить не удастся, поручите выполнение этой регулировки дилеру фирмы "Ямаха".

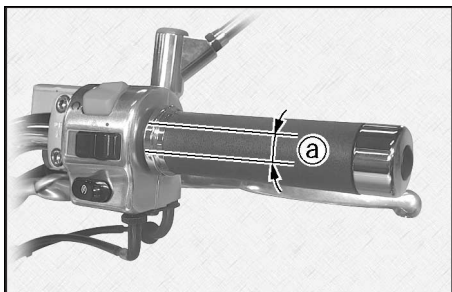

а. Свободный ход троса дроссельной заслонки

EAU00635

Регулировка свободного хода троса дроссельной заслонки

Величина свободного хода троса дроссельной заслонки, измеренная на рукоятке, должна составлять 4-6 мм.

Периодически проверяйте величину свободного хода троса дроссельной заслонки и, если необходимо, поручайте эту регулировку дилеру фирмы Ямаха.

EAU00637

Регулировка зазоров клапанного механизма

Величина зазоров в клапанном механизме изменяется в процессе эксплуатации, что ведет к изменению состава воздушно-топливной смеси и/или к шумности работы двигателя. Для предотвращения этого дилер фирмы Ямаха должен производить эту регулировку через интервалы времени, указанные в таблице периодических технических обслуживаний и смазываний.

EAU00463

Шины

Для получения наилучших эксплуатационных качеств, продления срока службы и обеспечения безопасной эксплуатации Вашего мотоцикла обратите внимание на следующие рекомендации, относящиеся к указанным шинам.

Давление воздуха в шинах

Давление воздуха в шинах необходимо проверять и, если необходимо, доводить до нормы перед каждой поездкой.

EW000082

⚠ ПРЕДУПРЕЖДЕНИЕ

- Давление воздуха следует проверять и доводить до нормы на холодных шинах (т. е. когда температура шин равна температуре окружающего воздуха).
- Давление воздуха должно соответствовать скорости движения и суммарной массе водителя, пассажира, багажа и вспомогательного оборудования, разрешенного для этой модели.

EWA00012

Давление воздуха (для холодных шин)		
Нагрузка*	Передняя	Задняя
До 90 кг	225 кПа (2,25 кгс/ см ² , 2,25 бар)	225 кПа (2,25 кгс/ см ² , 2,25 бар)
90 кг-максимум	225 кПа (2,25 кгс/ см ² , 2,25 бар)	250 кПа (2,50 кгс/ см ² , 2,50 бар)

Максимальная нагрузка*	197 кг
------------------------	--------

* Суммарная масса водителя, пассажира, багажа и вспомогательного оборудования

⚠ ПРЕДУПРЕЖДЕНИЕ

Поскольку нагрузка в очень большой степени влияет на управление, торможение, эксплуатационные качества и на характеристики безопасности Вашего мотоцикла, Вы должны помнить о следующих мерах предосторожности:

- **НИКОГДА НЕ ПЕРЕГРУЖАЙТЕ МОТОЦИКЛ!** Эксплуатация перегруженного мотоцикла может вести к повреждению шин, потере управления или к серьезным травмам. Суммарная масса водителя, пассажира, багажа и вспомогательного оборудования не должна превышать указанной нагрузки для данной модели мотоцикла.
- Не перевозите плохо закрепленные грузы, которые могут смещаться при движении.

- Надежно закрепляйте тяжелые грузы ближе к центру мотоцикла и равномерно распределяйте груз по обе стороны мотоцикла.
- Регулируйте подвеску и давление воздуха в шинах в соответствии с нагрузкой.
- Проверяйте состояние шин и давление воздуха в них перед каждой поездкой.

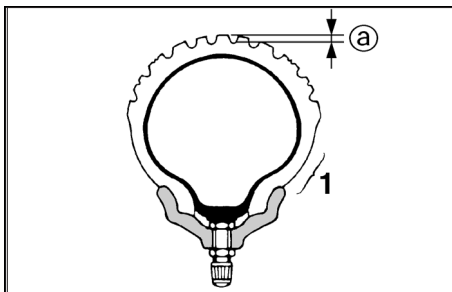

1. Боковая стенка шины
а. Глубина рисунка протектора

Осмотр шин

Шины необходимо проверять перед каждой поездкой. Если глубина рисунка протектора по центру беговой дорожки достигла предельно допустимой величины, если в шину попал гвоздь или осколок стекла или если на боковых стенках шины появились трещины, немедленно поручите дилеру фирмы “Ямаха” заменить такую шину.

Минимальная глубина протектора (передней и задней шины)	1,6 мм
---	--------

ПРИМЕЧАНИЕ : _____
Требования к предельно допустимой глубине рисунка протектора могут быть разными в разных странах. Всегда соблюдайте местные правила.

Информация о шинах

На этот мотоцикл устанавливаются шины с камерами.

EW000078

⚠ ПРЕДУПРЕЖДЕНИЕ

- Передняя и задняя шины должны быть одной и той же фирмы и одной и той же конструкции, иначе характеристики управляемости мотоцикла не могут быть гарантированы.
- После многочисленных испытаний только перечисленные ниже шины были рекомендованы фирмой Yamaha Motor Co., Ltd. для этой модели мотоцикла.

ПЕРЕДНИЕ

Фирма-изготовитель	Размер	Модель
Dunlop	130/90-16 M/C 67S	D404F

ЗАДНИЕ

Фирма-изготовитель	Размер	Модель
Dunlop	170/80-15 M/C 77S	D404G

EAU00681

EAU00685

⚠ ПРЕДУПРЕЖДЕНИЕ

- Обращайтесь к дилеру фирмы “Ямаха” по поводу замены сильно изношенных шин. Помимо того, что это противозаконно, эксплуатация мотоцикла с сильно изношенными шинами снижает устойчивость мотоцикла и может вести к потере управления.
- Замена всех деталей, относящихся к колесам и тормозам, включая шины, должна быть поручена дилеру фирмы “Ямаха”, который обладает необходимыми профессиональными знаниями и опытом.
- Не рекомендуется заклеивать проколотые камеры. Однако, если нет другого выхода, заклеивайте ее очень тщательно и замените ее при первой возможности высококачественной камерой.

Колеса со спицами

Для сохранения оптимальных эксплуатационных качеств, долговечности и безопасности эксплуатации Вашего мотоцикла обратите внимание на следующие рекомендации, относящиеся к штатным колесам:

- Перед каждой поездкой следует проверять, нет ли на ободах колес трещин, изгибов или складок и нет ли ослабленных или поврежденных спиц. При обнаружении любых повреждений обращайтесь к дилеру фирмы “Ямаха” по поводу замены колеса. Не пытайтесь самостоятельно выполнять даже мелкий ремонт дисков. При наличии деформации или трещин колесо должно быть заменено.
- После замены шины или диска колесо необходимо отбалансировать. Неотбалансированные колеса ведут к

ухудшению эксплуатационных качеств, затрудняют управление мотоциклом и сокращают срок службы шин.

- После замены шины ездите с небольшими скоростями, поскольку поверхность шины должна “приработаться” для того, чтобы достичь оптимальных характеристик.

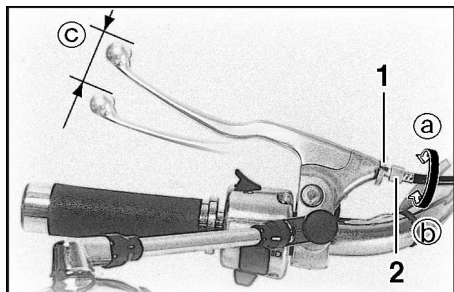

1. Контргайка
2. Штуцер регулировки свободного хода рычага сцепления
- с. Свободный ход рычага сцепления

EAU00692

Регулировка свободного хода рычага сцепления

Величина свободного хода рычага сцепления должна составлять 5-10 мм, как показано на рисунке. Периодически проверяйте величину свободного хода рычага сцепления и, если необходимо, регулируйте ее следующим образом :

1. Ослабьте контргайку на рычаге сцепления.
2. Для того, чтобы увеличить свободный ход рычага сцепления, вращайте регулиро-

вочный штуцер в направлении

(a).

Для того, чтобы уменьшить свободный ход рычага сцепления, вращайте регулировочный штуцер в направлении

(b).

3. Затяните контргайку.

ПРИМЕЧАНИЕ :

Если требуемую величину свободного хода рычага сцепления не удастся получить указанным выше способом, или если сцепление не работает должным образом, поручите дилеру фирмы “Ямаха” проверить внутренний механизм сцепления.

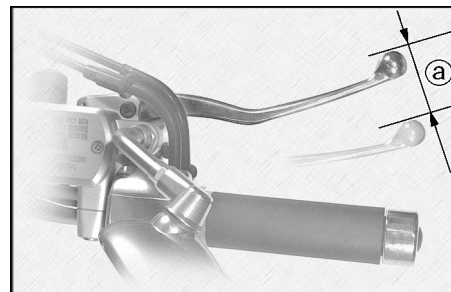

а. Свободный ход рычага тормоза

EAU00696

Регулировка свободного хода рычага сцепления

Величина свободного хода рычага тормоза должна составлять 5-8 мм, как показано на рисунке. Периодически проверяйте величину свободного хода рычага тормоза и, если необходимо, регулируйте ее следующим образом :

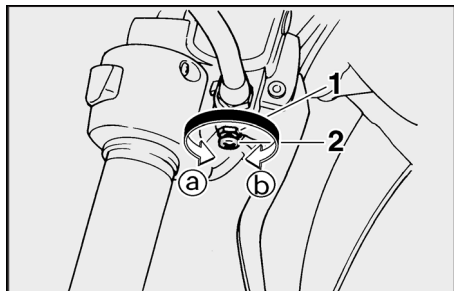

1. Контргайка
2. Штуцер регулировки свободного хода рычага сцепления

1. Ослабьте контргайку на рычаге тормоза.
2. Для того, чтобы увеличить свободный ход рычага тормоза, вращайте регулировочный штуцер в направлении (а). Для того, чтобы уменьшить свободный ход рычага тормоза, вращайте регулировочный штуцер в направлении (б).
3. Затяните контргайку.

EW000099

⚠ ПРЕДУПРЕЖДЕНИЕ

- После регулировки свободного хода рычага тормоза проверьте величину свободного хода и убедитесь в том, что тормоз срабатывает нормально.
- Ощущение мягкости или вязкости перемещения рычага тормоза может свидетельствовать о наличии воздуха в гидравлической системе. Если в гидравлической системе присутствует воздух, поручите дилеру фирмы “Ямаха” удалить воздух из системы прежде, чем продолжить эксплуатацию мотоцикла. Воздух в гидравлической системе ухудшает эффективность торможения, что может вести к потере управления и к аварии.

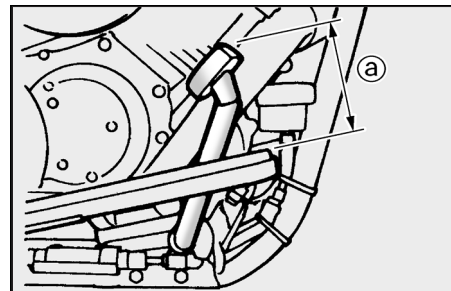

- а. Расстояние между педалью тормоза и подножкой

EAU01746

Регулировка положения педали тормоза

Верхняя часть педали должна находиться примерно на 98,5 мм выше верхней части подножки, как показано на рисунке. Периодически проверяйте положение педали тормоза и, если необходимо, поручайте дилеру фирмы “Ямаха” ее регулировку.

EW000109

⚠ ПРЕДУПРЕЖДЕНИЕ

Ощущение мягкости или вязкости перемещения педали тормоза может свидетельствовать о наличии воздуха в гидравлической системе. Если в гидравлической системе присутствует воздух, поручите дилеру фирмы “Ямаха” удалить воздух из системы прежде, чем продолжить эксплуатацию мотоцикла. Воздух в гидравлической системе ухудшает эффективность торможения, что может вести к потере управления и к аварии.

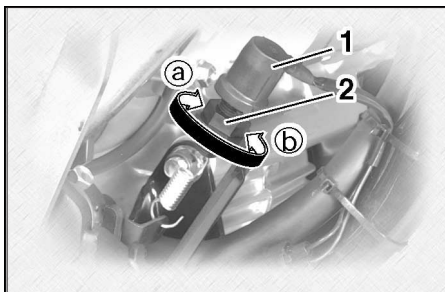

1. Выключатель стоп-сигнала заднего тормоза
2. Регулировочная гайка выключателя стоп-сигнала заднего тормоза

EAU00713

Регулировка выключателя стоп-сигнала заднего тормоза

Выключатель стоп-сигнала заднего тормоза, который включается при перемещении педали тормоза, отрегулирован правильно, если стоп-сигнал загорается перед самым началом срабатывания тормоза. Если необходимо, отрегулируйте выключатель стоп-сигнала следующим образом : Вращайте регулировочную гайку, удерживая выключатель стоп-сигнала на месте. Для того,

чтобы стоп-сигнал загорался раньше, вращайте регулировочную гайку в направлении **Ⓐ**. Для того, чтобы он загорался позже, вращайте ее в направлении **Ⓑ**.

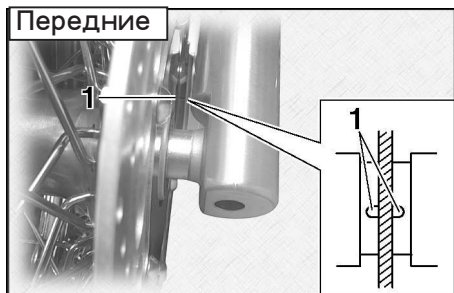

1. Канавка индикатора износа тормозных накладок

EAU01314

Проверка передних и задних тормозных накладок

Проверку износа передних и задних тормозных накладок следует проводить через интервалы времени, указанные в таблице периодических технических обслуживаний и смазываний. На всех передних тормозных накладках имеются канавки индикации износа, которые позволяют оценивать износ накладок, не разбирая тормоза. Для того, чтобы определить величину износа, осмотрите индикаторные канавки.

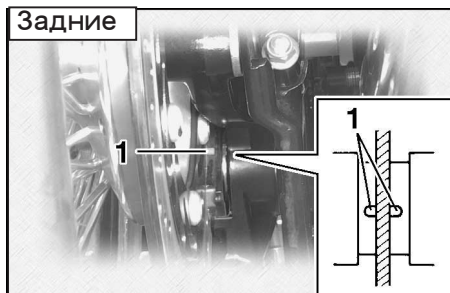

1. Канавка индикатора износа тормозных накладок

Если накладка изношена настолько, что индикаторной канавки почти не видно, поручите дилеру фирмы “Ямаха” заменить весь комплект тормозных колодок.

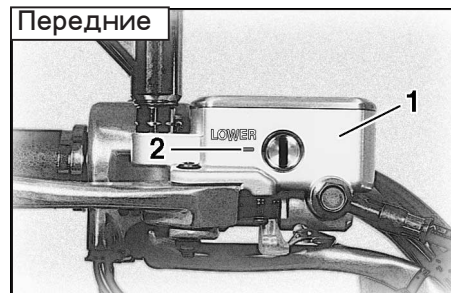

1. Бачок с тормозной жидкостью
2. Отметка минимального уровня

EAU04856

Проверка уровня тормозной жидкости

При недостаточном количестве тормозной жидкости в тормозную систему может попадать воздух, что ведет к снижению эффективности торможения. Перед поездкой убедитесь в том, что тормозная жидкость находится выше отметки минимального уровня и, если необходимо, долейте тормозную жидкость. Снижение уровня тормозной жидкости может свидетельствовать об износе тормозных накладок и/или о наличии утечки в тормозной системе. Если уровень тор-

мозной жидкости понизился, обязательно проверьте износ тормозных накладок и убедитесь в отсутствии утечек в тормозной системе.

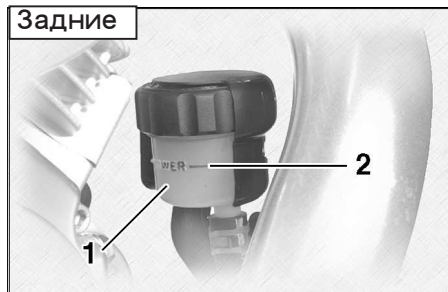

1. Бачок с тормозной жидкостью
2. Отметка минимального уровня

Соблюдайте следующие меры предосторожности:

- При проверке уровня тормозной жидкости верхняя плоскость бачка должна быть горизонтальной.
- Используйте только рекомендованную тормозную жидкость, в противном случае резиновые уплотнения могут потерять свои свойства, что ведет к утечкам тормозной жидкости и ухудшению эффективности торможения.

Рекомендуемая тормозная жидкость: DOT 4

- Доливайте ту же самую тормозную жидкость. Смешивание разных жидкостей может вести к нежелательным химическим реакциям и к снижению эффективности торможения.
- Следите за тем, чтобы во время пополнения в бачок не попала вода. Вода существенно понижает точку кипения тормозной жидкости, что может вести к образованию паровых пробок.
- Тормозная жидкость может разъесть окрашенные поверхности и пластиковые детали. Немедленно вытирайте всю пролитую тормозную жидкость.
- По мере износа тормозных накладок происходит естественное постепенное понижение уровня тормозной жидкости. Однако, если произошло резкое снижение уровня жидкости, поручите дилеру фирмы «Ямаха» установить причину.

EAU03976

Замена тормозной жидкости
Поручайте дилеру фирмы “Ямаха” заменять тормозную жидкость через интервалы времени, указанные в ПРИМЕЧАНИЯХ в конце таблицы периодических технических обслуживаний и смазываний. Кроме того, заменяйте уплотнительные манжеты главных тормозных цилиндров и тормозных скоб, а также тормозные шланги через указанные ниже интервалы времени или при обнаружении на них признаков утечек или повреждений.

- Манжеты : Заменяйте каждые два года.
- Тормозные шланги : Заменяйте каждые четыре года.

EAU02962

Проверка и смазывание тросов

Работу и состояние всех тросов управления следует проверять перед каждой поездкой и тросы и их наконечники необходимо смазывать по мере необходимости. Если какой-либо из тросов поврежден или не перемещается плавно, поручите дилеру фирмы Ямаха заменить его.

Рекомендуемая смазка :
Моторное масло

EW000112

⚠ ПРЕДУПРЕЖДЕНИЕ

Повреждения наружной оболочки троса может нарушать его нормальную работу и вызывать коррозию внутренней жилы. Во избежание опасных ситуаций заменяйте поврежденные тросы при первой возможности.

EAU04034

Проверка и смазывание рукоятки и троса дроссельной заслонки

Работу рукоятки привода дроссельной заслонки следует проверять перед каждой поездкой. Кроме того, трос следует смазывать или заменять через интервалы времени, указанные в таблице периодических технических обслуживаний и смазываний.

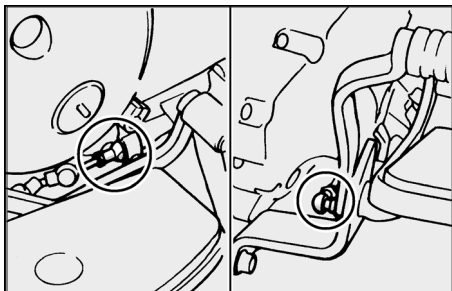

EAU03370

Проверка и смазывание педалей тормоза и переключателя передач

Работу педалей тормоза и переключателя передач необходимо проверять перед каждой поездкой и оси вращения педалей следует смазывать по мере необходимости.

Рекомендуемая смазка :
Консистентная смазка на основе литиевого мыла (универсальная смазка)

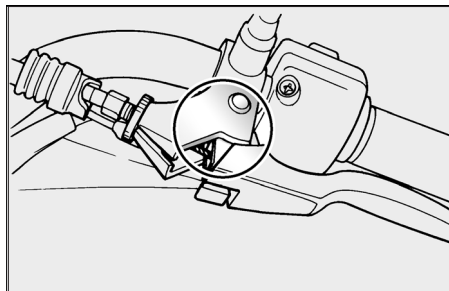

EAU03164

Проверка и смазывание рычагов тормоза и сцепления

Работу рычагов тормоза и сцепления необходимо проверять перед каждой поездкой и оси вращения рычагов следует смазывать по мере необходимости.

Рекомендуемая смазка :
Консистентная смазка на основе литиевого мыла (универсальная смазка)

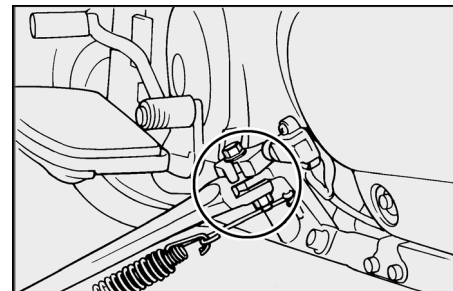

EAU03165

Проверка и смазывание боковой подставки

Работу боковой подставки следует проверять перед каждой поездкой, а ось вращения и места контакта “металл-по-металлу” следует смазывать по мере необходимости.

EW000113

⚠ ПРЕДУПРЕЖДЕНИЕ

Если боковая подставка не перемещается плавно вверх и вниз, то обращайтесь к дилеру фирмы “Ямаха” по поводу ее проверки или ремонта.

ПЕРИОДИЧЕСКИЕ ТЕХНИЧЕСКИЕ ОБСЛУЖИВАНИЯ И МЕЛКИЙ РЕМОНТ

Рекомендуемая смазка:

Консистентная смазка на
основе литиевого мыла
(Универсальная смазка)

EAU02939

Проверка передней вилки

Проверка состояния и работы передней вилки должна проводиться через интервалы времени, указанные в таблице периодических технических обслуживаний и смазываний, следующим образом :

Как проверить состояние

EW000115

⚠ ПРЕДУПРЕЖДЕНИЕ

Надежно установите мотоцикл так, чтобы исключить опасность его падения.

Проверьте, нет ли на внутренних трубах царапин, повреждений и больших утечек масла.

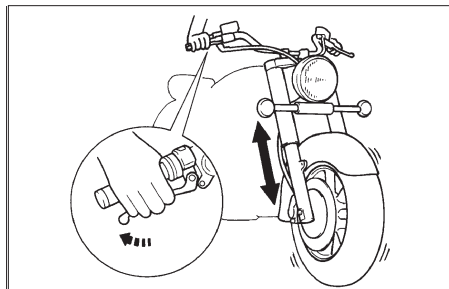

Как проверить работу

1. Установите мотоцикл на горизонтальную площадку и удерживайте его в вертикальном положении.
2. Нажав на ручной тормоз, сильно надавите на рукоятки руля несколько раз и убедитесь в том, что передняя вилка сжимается и выдвигается обратно без заеданий.

EC000098

ОСТОРОЖНО :

Если обнаружены какие-либо неисправности или если вилка не перемещается плавно, обращайтесь к дилеру фирмы Ямаха по поводу ее проверки или ремонта.

EAU00794

Проверка руля

Износ или люфт подшипников руля могут представлять опасность. Поэтому проверку работы руля необходимо проводить через интервалы времени, указанные в таблице периодических технических обслуживаний и смазываний, следующим образом :

1. Установите под двигатель опору для того, чтобы вывесить переднее колесо над землей.

EW000115

⚠ ПРЕДУПРЕЖДЕНИЕ

Надежно установите мотоцикл так, чтобы исключить опасность его падения.

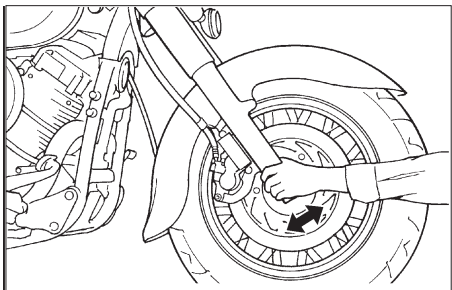

EAU01144

Проверка подшипников колес

Проверка подшипников переднего и заднего колеса должна проводиться через интервалы времени, указанные в таблице периодических технических обслуживаний и смазываний. Если ступица колеса имеет люфт или если колесо не вращается плавно, обращайтесь к дилеру фирмы Ямаха по поводу проверки подшипников колес.

2. Возьмитесь за нижние концы стоек передней вилки и постарайтесь сдвинуть их вперед и назад. Если ощущается даже незначительный люфт, обращайтесь к дилеру фирмы Ямаха по поводу проверки или ремонта руля.

EAU04242

Аккумуляторная батарея

Аккумуляторная батарея расположена за панелью "В".

(Описание операций снятия и установки панели приведены на стр. 6-6.)

Этот мотоцикл укомплектован герметичной аккумуляторной батареей (типа MF), которая не нуждается ни в каком обслуживании. Проверять уровень электролита или доливать дистиллированную воду нет необходимости.

EC000101

ОСТОРОЖНО :

Ни в коем случае не пытайтесь вскрыть банки батареи, т. к. после этого ее нельзя восстановить.

EW000116

⚠ ПРЕДУПРЕЖДЕНИЕ

- Электролит ядовит и опасен, поскольку содержит серную кислоту, которая вызывает тяжелые ожоги. Не допускайте попадания электролита на кожу, в глаза или на одежду и всегда защищайте глаза, работая рядом с аккумуляторной батареей. В случае контакта с электролитом принимайте следующие меры **ПЕРВОЙ ПОМОЩИ** :
 - **НАРУЖНЫЕ** : Промойте большим количеством воды.
 - **ВНУТРЕННИЕ** : Выпейте большое количество воды или молока и немедленно обращайтесь к врачу.
 - **ГЛАЗА** : Промывайте водой в течение 15 минут и обращайтесь за медицинской помощью как можно скорее.

- Аккумуляторные батареи выделяют взрывоопасный газ - водород. Поэтому не приближайтесь к аккумуляторной батарее с источниками искр, открытого пламени, зажженными сигаретами и т. п. и обеспечивайте достаточную вентиляцию при зарядке батареи в закрытых помещениях.
- **ХРАНИТЕ ЭТУ И ЛЮБЫЕ ДРУГИЕ АККУМУЛЯТОРНЫЕ БАТАРЕИ В МЕСТАХ, НЕДОСТУПНЫХ ДЛЯ ДЕТЕЙ.**

Как заряжать аккумуляторную батарею

Поручите дилеру фирмы Ямаха зарядить аккумуляторную батарею как можно скорее, если есть подозрение, что она разряжена. Помните о том, что аккумуляторные батареи имеют тенденцию разряжаться быстрее, если на мотоцикле установлено дополнительное электрической оборудование.

Как хранить аккумуляторную батарею

1. Если мотоцикл не будет использоваться более одного месяца, полностью зарядите батарею и храните ее в сухом прохладном месте.
2. Если батарея храниться более двух месяцев, проверяйте ее по крайней мере один раз в месяц и подзаряжайте ее по мере необходимости.
3. Полностью зарядите аккумуляторную батарею перед установкой на мотоцикл.

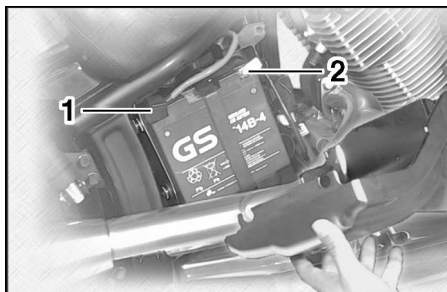

1. Положительный вывод аккумуляторной батареи
2. Отрицательный вывод аккумуляторной батареи
4. Устанавливая аккумуляторную батарею следите за тем, чтобы провода были правильно присоединены к ее выводам.

ОСТОРОЖНО :

- Всегда держите аккумуляторную батарею заряженной. Хранение разряженной батареи может вести к ее необратимым повреждениям.
- Для зарядки герметичных аккумуляторных батарей (типа MF) необходимо специальное зарядное устройство (с постоянным напряжением). Использование обычных зарядных устройств вызывает повреждение аккумуляторной батареи. Если в Вашем распоряжении нет специального зарядного устройства для герметичных аккумуляторных батарей (типа MF), поручите зарядку батареи дилеру фирмы Ямаха.

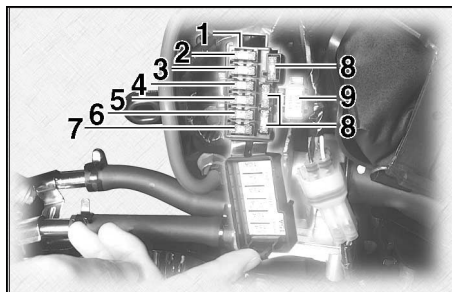

1. Коробка плавких предохранителей
2. Предохранитель фары
3. Предохранитель системы сигнализации
4. Предохранитель системы зажигания
5. Предохранитель подогревателя карбюратора
6. Предохранитель блока зажигания
7. Предохранитель одометра и системы иммобилизации (резервный)
8. Запасной предохранитель (3 шт.)
9. Предохранитель указателя поворотов, переднего и заднего габаритных фонарей и аварийной сигнализации

EAU04993

Замена плавких предохранителей

Главный предохранитель расположен под панелью блока зажигания.

Коробка плавких предохранителей, в которой находятся предохранители отдельных цепей, расположена в багажном отсеке. (Описание операций снятия и установки крышки багажного отсека приведено на стр. 3-17.)

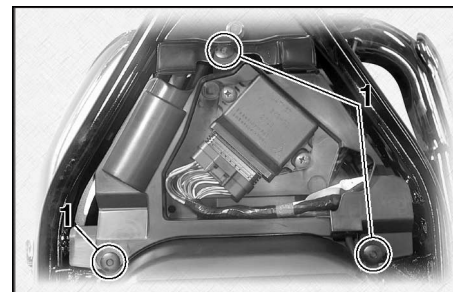

1. Быстродействующий пистон (3 шт.)

Если какой-либо из предохранителей перегорел, замените его следующим образом:

ПРИМЕЧАНИЕ : _____
Шаги 1-3 и 9-10 следует выполнять только при замене главного предохранителя.

1. Снимите сиденье водителя. (Описание операций снятия установки сиденья водителя приведено на стр. 3-15.)
2. Извлеките показанные на рисунке быстродействующие пистоны, утопив их центральные стержни отверткой и вытянув их наружу.

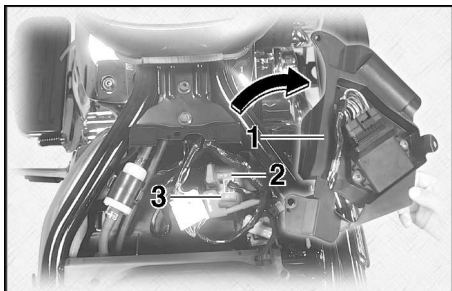

1. Панель блока зажигания
2. Запасной главный предохранитель
3. Главный предохранитель

3. Отведите панель блока зажигания направо.
4. Установите ключ в положение “OFF” (“ВЫКЛЮЧЕНО”) и выключите соответствующую электрическую цепь.
5. Извлеките перегоревший предохранитель и установите новый, имеющий такой же номинальный ток срабатывания.

Плавкие предохранители:

Главный предохранитель:
30 А

Предохранитель одометра и системы иммобилизации (резервный):
10 А

Предохранитель системы зажигания:
10 А

Предохранитель фары:
15 А

Предохранитель подогревателя карбюратора:
15 А

Предохранитель системы сигнализации:
10 А

Предохранитель блока зажигания:
5 А

Предохранитель указателя поворотов, переднего и заднего габаритных фонарей и аварийной сигнализации:
10 А

ОСТОРОЖНО : _____

Не используйте предохранители с более высоким, чем рекомендовано, номинальным током срабатывания во избежание больших повреждений внутренних электрических компонентов и возможного возникновения пожара.

6. Установите ключ в полдозицию “ON” и включите соответствующую электрическую цепь для того, чтобы проверить, работает ли данное устройство.
7. Если предохранитель сразу же перегорает снова, поручите дилеру фирмы “Ямаха” проверить электрическую систему мотоцикла.
8. Установите крышку багажного отсека на место.

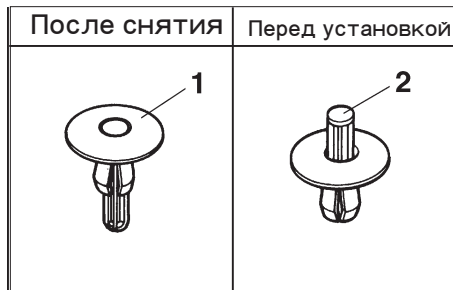

1. Быстродействующий пистон
2. Стержень

9. Установите панель блока зажигания в исходное положение и закрепите ее быстродействующими пистонами.

ПРИМЕЧАНИЕ : _____

Для того, чтобы установить быстродействующий пистон, выдвиньте его центральный стержень наружу так, чтобы он выступал из головки пистона, вставьте пистон, а затем вдавите выступающий центральный стержень внутрь так, чтобы он оказался заподлицо с головкой пистона.

10. Установите сиденье водителя.

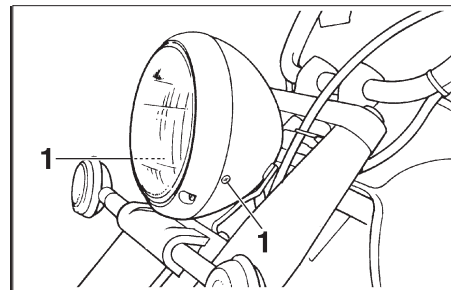

1. Винт (2 шт.)

EAU04187

Замена лампы фары

В фаре этого мотоцикла используется кварцевая лампа. Если лампа фары перегорела, замените ее следующим образом :

1. Снимите блок фары, отвернув винты.

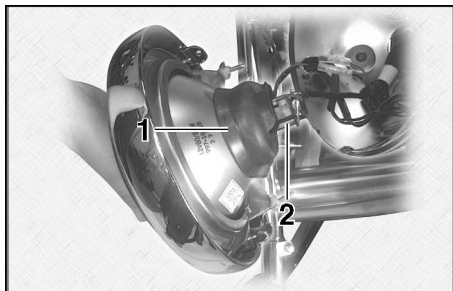

1. Крышка лампы фары
2. Соединитель фары

2. Отсоедините разъем фары, а затем снимите крышку лампы.

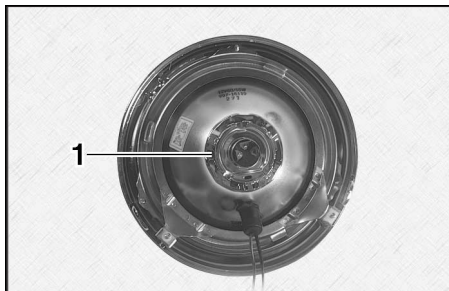

1. Держатель лампы фары

3. Снимите держатель лампы, повернув его против часовой стрелки, а затем выньте неисправную лампу.

EW000119

⚠ ПРЕДУПРЕЖДЕНИЕ

Лампы фары нагреваются очень сильно. Поэтому не допускайте контакта горючих материалов с горячей лампой фары и не прикасайтесь к ней до тех пор, пока она не остынет.

4. Установите новую лампу в фару и закрепите ее держателем лампы.

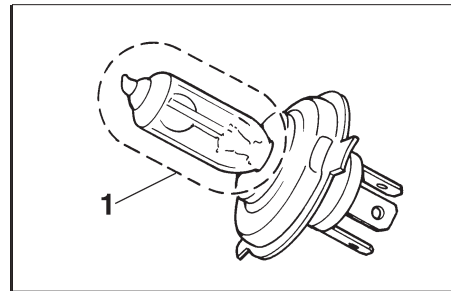

1. Не прикасайтесь к этой части лампы.

EC000105

ОСТОРОЖНО :

Не прикасайтесь к стеклянной колбе лампы фары, чтобы не оставлять на ней масляных пятен, в противном случае прозрачность стекла, яркость света и срок службы лампы существенно уменьшаются. Тщательно удалите любые загрязнения и отпечатки пальцев с лампы фары при помощи ткани, смоченной спиртом или растворителем.

5. Установите крышку лампы фары и присоедините разъем.
6. Установите блок фары, затянув винты.

7. Поручите дилеру фирмы “Ямаха” отрегулировать направление луча фары, если необходимо.

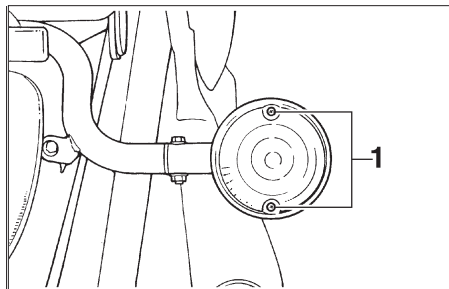

1. Винт (2 шт.)

EAU00855

Замена ламп указателей поворотов или заднего габаритного фонаря/Стоп-сигнала

1. Снимите рассеиватель, отвернув винты.
2. Выньте перегоревшую лампу, нажав на нее и повернув ее против часовой стрелки.
3. Вставьте новую лампу в патрон, нажмите на нее, а затем поверните ее по часовой стрелке до упора.
4. Установите рассеиватель, закрепив его винтами.

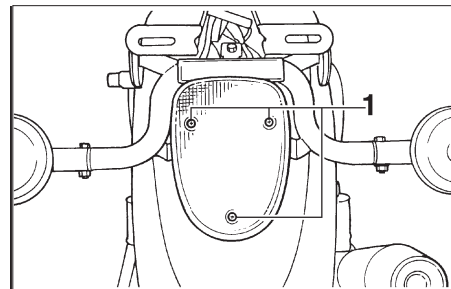

1. Винт (3 шт.)

EC000108

ОСТОРОЖНО : _____
Не затягивайте винты слишком сильно, т. к. это может вести к поломке рассеивателя.

EAU01579

Поддержка мотоцикла

Поскольку эта модель не оборудована центральной подставкой, соблюдайте указанные ниже меры предосторожности при снятии переднего или заднего колеса или при проведении каких-либо других операций технического обслуживания, при которых мотоцикл должен стоять вертикально.

Перед проведением каких бы то ни было работ по техническому обслуживанию мотоцикла, он должен быть устойчиво установлен на горизонтальной площадке. Для обеспечения устойчивого положения мотоцикла под его двигатель можно установить прочный деревянный ящик.

Как проводить техническое обслуживание переднего колеса

1. Обеспечьте устойчивость задней части мотоцикла, используя специальную мотоциклетную стойку, а если ее нет, то установив домкрат под раму мотоцикла перед задним колесом.
2. Поднимите переднее колесо над землей при помощи мотоциклетной стойки.

Как проводить техническое обслуживание заднего колеса

Приподнимите заднее колесо над землей, используя мотоциклетную стойку, а если ее нет, то установив домкраты либо с обеих сторон рамы перед задним колесом, либо с обеих сторон качающегося рычага.

EAU01008

Поиск и устранение неисправностей

Несмотря на то, что мотоциклы фирмы Ямаха проходят тщательную проверку перед отгрузкой с завода, в процессе эксплуатации могут возникать неисправности. Любые проблемы, связанные, например, с топливом, компрессией или с системой зажигания, могут затруднять запуск и вести к потере мощности.

Приведенная ниже карта поиска и устранения неисправностей дает Вам возможность быстро и легко проверять эти системы самостоятельно. Однако, если Ваш мотоцикл нуждается в каком-либо ремонте, отправляйте его к дилеру фирмы Ямаха, у квалифицированных механиков которого есть необходимые инструменты, опыт и ноу-хау для правильного обслуживания мотоциклов.

Используйте только оригинальные запасные части фирмы Ямаха. Поддельные детали могут

выглядеть также, как и детали, изготовленные фирмой Ямаха, но очень часто они уступают им по качеству, имеют меньший срок службы и могут вести к получению очень больших счетов за ремонт.

Карта поиска и устранения неисправностей

⚠ ПРЕДУПРЕЖДЕНИЕ

Не приближайтесь к мотоциклу с источниками открытого пламени и не курите во время проверки или работы с топливной системой.

1. Топливо

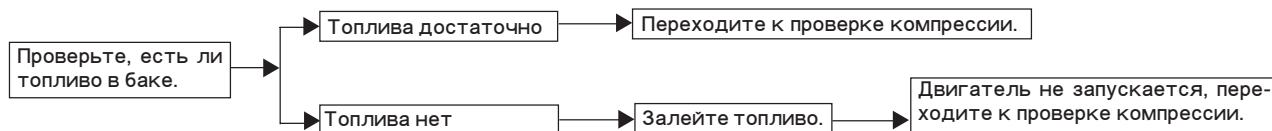

2. Компрессия

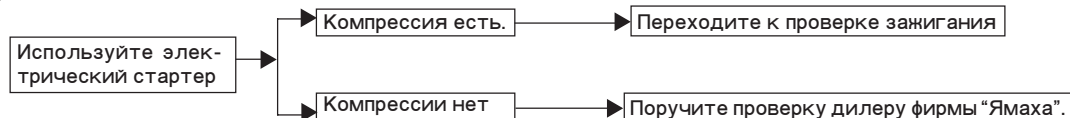

3. Зажигание

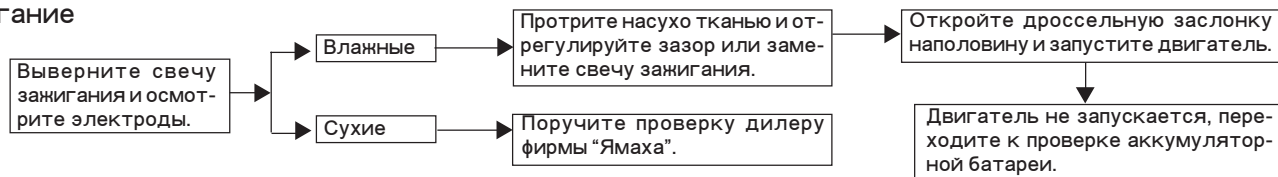

4. Аккумуляторная батарея



Уход	7-1
Хранение	7-4

Уход

Наряду с тем, что открытая конструкция мотоцикла имеет свою привлекательность, она ведет также и к его уязвимости. Ржавление и коррозия могут проявляться, несмотря на использование высококачественных деталей. Ржавая выхлопная труба может быть незаметной на автомобиле, но портит общий вид мотоцикла. Постоянный и правильный уход за мотоциклом не только соответствует условиям гарантии, но и сохраняет хороший внешний вид Вашего мотоцикла, продлевает срок его службы и обеспечивает его оптимальные эксплуатационные качества.

Перед чисткой

1. После того, как двигатель остынет, закройте выходные отверстия глушителей пластиковыми пакетами.
2. Убедитесь в том, что все колпачки и крышки, а также все электрические соединители и разъемы, включая наконечники свечей зажигания, надежно закреплены.
3. Удалите особо стойкие отложения грязи, например, масло, пригоревшее к картеру двигателя, при помощи обезжиривающего состава и кисти, но не допускайте попадание этих составов на сальники, прокладки и оси колес. Всегда смывайте грязь и обезжириватель водой.

Чистка

ECA00010

ОСТОРОЖНО : _____

- Не применяйте крепкие кислотные очистители колес, в особенности для чистки колес со спицами. При использовании таких составов для удаления трудно удаляемых отложений грязи не оставляйте их на обрабатываемых поверхностях дольше, чем указано в инструкции по их применению. Кроме того, тщательно промойте эти поверхности водой, немедленно вытирайте их и наносите антикоррозионный состав.
- Неправильная чистка может вести к повреждениям ветрового стекла, кожухов, панелей и других пластмассовых деталей. Используйте для очистки пластиковых деталей только мягкую чистую ткань или губку, смоченную водой с мягким моющим средством.

- Не наносите никакие сильнодействующие химические вещества на пластиковые детали. Не используйте ткань или губку, которые находились в контакте с сильнодействующими или абразивными чистящими средствами, растворителями или разбавителями, топливом (бензином), очистителями или ингибиторами ржавчины, тормозной жидкостью, антифризом или электролитом.
- Не используйте моющие агрегаты с применением воды или пара под высоким давлением, поскольку они могут вызывать проникновение воды внутрь узлов мотоцикла, ведущее к повреждению следующих зон: сальники (колес и подшипников качающегося рычага, вилки и тормозов), электрические компоненты (соединители, разъемы, измерительные приборы, выключатели и фо-

нари), шланги сапуна и вентиляционные решетки.

- На мотоциклах, оборудованных ветровым стеклом : Не используйте крепкие растворители и жесткие губки, поскольку они вызывают появление помутнений и царапин. Некоторые очистители пластиковых деталей могут оставлять на ветровом стекле царапины. Проверьте очиститель на небольшом незаметном участке стекла, чтобы быть уверенным, что он не оставляет никаких следов. Если на стекле появились царапины, после мойки мотоцикла используйте качественный состав для полировки пластиков .

После обычного использования
Удалите грязь теплой водой, мягким моющим средством и мягкой чистой губкой, а затем тщательно промойте чистой водой. Используйте зубную щетку

или ершик для мытья бутылок, для чистки трудно доступных мест. Затвердевшая грязь и насекомые удаляются легче, если перед чисткой накрыть это место влажной тканью на несколько минут.

После езды под дождем, по морскому побережью или по дорогам, обработанным соевыми составами

Поскольку морская соль или соли, которыми зимой посыпают дороги, обладают сильными коррозионными свойствами в присутствии воды, выполняйте следующие операции после каждой поездки под дождем, по морскому побережью или по дорогам, посыпанным солью :

ПРИМЕЧАНИЕ: _____

Соль, которой посыпают дороги зимой, может сохраняться до поздней весны.

УХОД ЗА МОТОЦИКЛОМ И ЕГО ХРАНЕНИЕ

1. После того, как двигатель остынет, промойте мотоцикл холодной водой с мягким моющим средством.

ECA00012

ОСТОРОЖНО : _____

Не используйте теплую воду, поскольку она усиливает коррозионное действие соли.

2. После того, как мотоцикл высохнет, нанесите состав для защиты от коррозии на все металлические поверхности (включая хромированные и никелированные детали).

7

После чистки

1. Протрите мотоцикл насухо замшей или впитывающей тканью.
2. Используйте средство для чистки хрома для полировки хромированных и алюминиевых деталей и деталей из нержавеющей стали, включая выхлопную систему. (Даже цветной налет, образовав-

шийся в результате тепловых процессов на деталях выхлопной системы, изготовленных из нержавеющей стали, можно удалить полированием.)

3. Для предотвращения коррозии рекомендуется наносить антикоррозионный состав на все металлические поверхности (включая хромированные и никелированные).
4. Используйте аэрозольные смазки в качестве универсального очистителя для удаления всех остатков грязи.
5. Обрабатывайте мелкие повреждения окрашенных поверхностей, вызванные камнями и т. п.
6. Обрабатывайте все окрашенные поверхности восковыми составами.
7. Полностью просушите мотоцикл прежде, чем установить его на хранение или накрыть чехлом.

EWA00031

⚠ ПРЕДУПРЕЖДЕНИЕ _____

- Следите за тем, чтобы масло или воск не попадали на тормоза или на шины.
 - Если необходимо, очистьте тормозные диски и тормозные накладки обычным очистителем дисковых тормозов или ацетоном, а шины вымойте теплой водой с мягким моющим средством. Перед возобновлением эксплуатации проверьте эффективность действия тормозов и поведение мотоцикла на поворотах.
-

ECA00013

ОСТОРОЖНО : _____

- Наносите масло и восковые составы экономно и обязательно удаляйте лишнее.
- Не наносите масло или воск на резиновые и пластиковые детали, а обрабатывайте их специальными составами, предназначенными для ухода за ними.
- Избегайте использования абразивных полировальных составов, поскольку они стирают краску.

ПРИМЕЧАНИЕ: _____

Проконсультируйтесь с дилером фирмы “Ямаха” по поводу того, какие составы лучше использовать.

Хранение

Краткосрочное

Всегда храните мотоцикл в сухом прохладном месте и, если необходимо, защищайте его от пыли пористым чехлом.

ECA00014

ОСТОРОЖНО : _____

- Хранение непросушенного мотоцикла в плохо проветриваемом помещении или под брезентовым чехлом ведет к просачиванию воды внутрь и к образованию ржавчины.
- Для предотвращения образования ржавчины не храните мотоцикл в подвалах, скотных дворах (из-за присутствия аммиака) и в местах, где хранятся агрессивные химические вещества.

Долгосрочное

Перед хранением Вашего мотоцикла в течение нескольких месяцев :

1. Выполните все инструкции, приведенные в разделе “Уход” в этой главе.
2. На мотоциклах, оборудованных топливным краником, имеющим положение “OFF” (“ЗАКРЫТ”) : Переведите рычажок топливного краника в положение “OFF” (“ЗАКРЫТ”).
3. Слейте топливо из поплавковых камер карбюраторов, повернув сливные пробки; этим предотвращается скопление смолистых отложений. Вылейте слитое топливо обратно в топливный бак.
4. Полностью залейте топливный бак и добавьте в него стабилизатор топлива (если он имеется) для предотвращения образования ржавчины и разложения топлива.
5. Выполните следующие операции для предотвращения образования ржавчины на стен-

ках цилиндров, поршневых кольцах и т. п.

- a. Снимите наконечники свечей и выверните свечи.
- b. Залейте по одной чайной ложке моторного масла в каждое свечное отверстие.
- c. Установите наконечники свечей на свечи и положите свечи на головки цилиндров так, чтобы электроды были соединены с массой. (Этим ограничивается искрообразование при выполнении следующего шага.)
- d. Проверните коленчатый вал двигателя несколько раз при помощи стартера. (При этом стенки цилиндров покрываются маслом.)
- e. Снимите со свечей их наконечники, заверните свечина место и установите на них наконечники.

EWA00003

⚠ ПРЕДУПРЕЖДЕНИЕ

Для предотвращения повреждений или травм, вызванных искрообразованием при проворачивании коленчатого вала двигателя, обязательно замыкайте электроды свечей на массу.

6. Смажьте все тросы управления и оси вращения всех рычагов и педалей, а также боковой подставки.
7. Проверьте и, если необходимо, доведите до нормы давление в шинах, а затем установите мотоцикл так, чтобы оба его колеса не касались земли. Если это не сделано, то поворачивайте колеса на небольшой угол каждый месяц для предотвращения ухудшения свойств резины в точке контакта с землей.
8. Закройте выходные отверстия глушителей пластиковыми пакетами для предотвращения проникновения в них влаги.

9. Снимите аккумуляторную батарею и полностью зарядите ее. Храните ее в сухом прохладном месте и подзаряжайте ее каждый месяц. Не храните аккумуляторную батарею в слишком холодном или в слишком теплом месте (ниже 0°C или выше 30°C). Более подробная информация о хранении аккумуляторной батареи приведена на стр. 6-31.

ПРИМЕЧАНИЕ:

Перед хранением мотоцикла проведите все необходимые ремонтные работы.

ТЕХНИЧЕСКИЕ ДАННЫЕ	8-1
Таблица перевода единиц.....	8-5

ТЕХНИЧЕСКИЕ ДАННЫЕ

ТЕХНИЧЕСКИЕ ДАННЫЕ

Модель	XVS1100A
Размеры	
Модель	
Общая длина	2.465 мм
Общая ширина	945 мм
Общая высота	1.095 мм
Высота сиденья	710 мм
Колесная база	1.645 мм
Дорожный просвет	145 мм
Минимальный радиус поворота	3.000 мм
Базовая масса (с маслом и полным топливным баком)	291 кг
Двигатель	
Тип двигателя	С воздушным охлаждением, 4-тактный, с одинарным верхним распределительным валом
Расположение цилиндров	V-образное, 2 цилиндра
Рабочий объем	1.063 см ³
Диаметр цилиндров x	
Ход поршня	95 x 75 мм
Степень сжатия	8,3:1
Система запуска	Электрический стартер
Система смазки	Масло в картере двигателя

Моторное масло

Тип

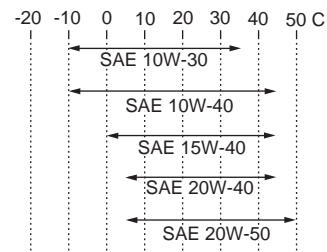

Рекомендуемая классификация моторного масла

Тип SE, SF, SG или выше по классификации API

ОСТОРОЖНО :

Используйте только масла, не содержащие антифрикционных присадок. Масла для легковых автомобилей (часто имеющие маркировку "ENERGY CONSERVING II") содержат антифрикционные присадки, которые вызывают пробуксовку сцепления и/или муфты стартера, что ведет к сокращению сроков службы этих компонентов и ухудшению эксплуатационных качеств мотоцикла.

Количество

Без замены фильтрующего элемента масляного фильтра :	3,0 литра
С заменой патрона масляного фильтра	3,1 л
Общее количество (сухой двигатель) :	3,6 литра

Масло для главной передачи

Тип

Масло для гипоидных передач SAE 80 (GL4 по классификации API) или многоцелевое масло для гипоидных передач SAE 80W-90

Емкость картера главной передачи

0,2 литра

Воздушный фильтр

Фильтрующий элемент сухого типа

Топливо

Тип

ТОЛЬКО ОБЫЧНЫЙ НЕЭТИЛИРОВАННЫЙ БЕНЗИН

Емкость топливного бака :

17 литров

Резервный запас :

4,5 литра

Карбюратор

Фирма-изготовитель

MIKUNI

Модель x Количество

BSR37 x 2

Свечи зажигания

Фирма-изготовитель/Марка

NGK / BPR7ES-9 или DENSO / W22EPR-U

Зазор между электродами

0,7 -0,8 мм

Тип сцепления

Многодисковое, в масляной ванне

Трансмиссия

Первичная система понижения

Цилиндрические прямозубые шестерни

Передаточное отношение первичной ступени

1.660

Вторичная система понижения

С приводным валом

Передаточное отношение

вторичной системы

2.875

Тип коробки передач

Постоянного зацепления, 5-ступенчатая

Привод

Левой ногой

Передаточные соотношения

1-я 2,353

2-я 1,667

3-я 1,286

4-я 1,032

5-я 0,853

Шасси

Тип рамы

Двойная седельная

Угол продольного наклона

33°

Снос реакции

132 мм

ТЕХНИЧЕСКИЕ ДАННЫЕ

Шины

Передняя	
Тип	Камерная шина
Размер	130/90-16 M/C 67S
Фирма-изготовитель/Модель	Dunlop / D404F
Задняя	
Тип	Камерная шина
Размер	170/80-15 M/C 77S
Фирма-изготовитель/Модель	Dunlop / D404G
Максимальная нагрузка*	197 кг
Давление воздуха (измеренное на холодных шинах)	
До 90 кг*	
Передняя	225 кПа (2,25 кгс/см ² , 2,25 бара)
Задняя	225 кПа (2,25 кгс/см ² , 2,25 бара)
90 кг - максимум*	
Передняя	225 кПа (2,25 кгс/см ² , 2,25 бара)
Задняя	250 кПа (2,50 кгс/см ² , 2,50 бара)

Диски колес

Передний	
Тип	Колесо со спицами
Размер	16 M/C*MT 3.00
Задний	
Тип	Колесо со спицами
Размер	15 M/C*MT 4.50

Тормоза

Передний	
Тип	Однодисковый тормоз
Привод	Правой рукой
Тормозная жидкость	DOT 4
Задний	
Тип	Барабанный тормоз
Привод	Правой ногой
Тормозная жидкость	DOT 4

* Суммарная масса водителя, пассажира, багажа и вспомогательного оборудования

Подвеска	
Передняя	Телескопическая вилка
Задняя	Качающийся рычаг (монокросс)
Пружина/Амортизатор	
Передние	Спиральные пружины/ Масляный демпфер
Задние	Спиральная пружина/ Газо-масляный демпфер
Ход колеса	
Переднего	140 мм
Заднего	113 мм
Электрическая система	
Система зажигания	Транзисторная с катушкой (цифровая)
Система зарядки	
Тип	Магнето переменного тока
Номинальный выход	14 В, 305 Вт 5.000 об/мин
Аккумуляторная батарея	
Модель	GT14B-4
Напряжение, емкость	12 В, 12 А.ч
Тип фары	Кварцевая лампа (га-логеновая)

Напряжение, мощность x количество ламп

Фара	12 В, 60/55 Вт x 1
Передний габаритный фонарь	12 В, 4 Вт x 1
Стоп-сигнал/Задний габаритный фонарь	12 В, 5/21 Вт x 1
Фонари указателя поворотов	12 В, 21 Вт x 4
Освещение прибора	14 В, 1,4 Вт x 2
Предупредительная лампа уровня масла	12 В, 1,7 Вт x 1
Индикатор нейтрали	12 В, 1,7 Вт x 1
Индикатор указателя поворотов	12 В, 1,7 Вт x 1
Предупредительная лампа неисправности двигателя	12 В, 1,7 Вт x 1
Индикатор дальнего света	12 В, 1,7 Вт x 1

Плавкие предохранители

Главный предохранитель	30 А
Предохранитель системы сигнализации	10 А
Предохранитель одометра и системы иммобилизации (резервный)	10 А
Предохранитель системы зажигания	10 А
Предохранитель фары	15 А
Предохранитель подогревателя карбюратора	15 А
Предохранитель блока зажигания	5 А
Предохранитель указателя поворотов, переднего и заднего габаритных фонарей и аварийной сигнализации	10 А

УХОД ЗА МОТОЦИКЛОМ И ЕГО ХРАНЕНИЕ

EAU03941

Таблица перевода единиц

Все технические данные в этом Руководстве указаны в системе СИ и в МЕТРИЧЕСКИХ ЕДИНИЦАХ.

Используйте эту таблицу для перевода метрических единиц в ИМПЕРСКИЕ единицы.

Пример :

МЕТРИЧЕСКАЯ ВЕЛИЧИНА	КОЭФФИЦИЕНТ ПЕРЕВОДА	=	ИМПЕРСКАЯ ВЕЛИЧИНА
2 мм	× 0.03937	=	0,08 дюйма

Таблица перевода единиц

МЕТРИЧЕСКАЯ СИСТЕМА В ИМПЕРСКУЮ СИСТЕМУ			
	Метрические единицы	Коэффициент перевода	Имперские единицы
Момент затяжки	кгсм	× 7.233	фут-фунты
	кгсм	× 86.794	дюймо-фунты
	кгссм	× 0.0723	фут.фунты
	кгссм	× 0.8679	дюймо-фунты
Масса	кг	× 2.205	фунты
	г	× 0.03527	унции
Скорость	км/час	× 0.6214	миль/час
Расстояние	км	× 0.6214	мили
	м	× 3.281	футы
	м	× 1.094	ярды
	см	× 0.3937	дюймы
Объем Вместимость	мм	× 0.03937	дюймы
	куб. см (см ³)	× 0.03527	унции (имперские жидкие)
	куб. см (см ³)	× 0.06102	куб. дюймы
	л (литры)	× 0.8799	кварты (имперские жидкие)
Разные	л (литры)	× 0.2199	галлоны (имперские жидкие)
	кгс/мм	× 55.997	фунт/дюйм
	кгс/см ²	× 14.2234	фунт/кв. дюйм
	°C	× 1.8 + 32	(фунт/дюйм ²) °F

Идентификационные номера	9-1
Идентификационный номер ключа	9-1
Идентификационный номер мотоцикла	9-1
Табличка с обозначением модели	9-2

ИНФОРМАЦИЯ ДЛЯ ВЛАДЕЛЬЦА

EAU02944

Идентификационные номера

Для облегчения заказа запасных частей у дилера фирмы Ямаха или для справок в случае угона мотоцикла запишите идентификационный номер ключа, идентификационный номер мотоцикла и информацию с таблички обозначения модели в предназначенные для этого рамки, приведенные ниже.

1. ИДЕНТИФИКАЦИОННЫЙ НОМЕР КЛЮЧА :

2. ИДЕНТИФИКАЦИОННЫЙ НОМЕР МОТОЦИКЛА :

3. ТАБЛИЧКА С ИНФОРМАЦИЕЙ О МОДЕЛИ :

○
●

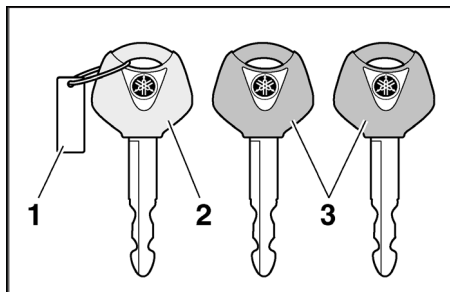

1. Идентификационный номер ключа
 2. Ключ перерегистрации кода (с красной дужкой)
 3. Стандартный ключ (2 шт., с черной дужкой)
- EAU01041

Идентификационный номер ключа

Идентификационный номер ключа проштампован на ярлыке ключа. Запишите этот номер в соответствующую рамку и используйте его при заказе нового ключа.

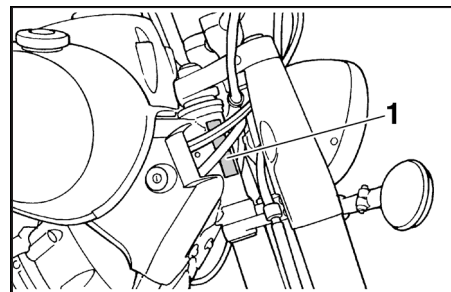

1. Идентификационный номер модели
- EAU01043

Идентификационный номер мотоцикла

Идентификационный номер мотоцикла проштампован на головке трубы рулевой колонки. Запишите этот номер в соответствующую рамку.

ПРИМЕЧАНИЕ :

Идентификационный номер мотоцикла используется для опознания Вашего мотоцикла и может быть использован при регистрации Вашего мотоцикла в местных органах учета.

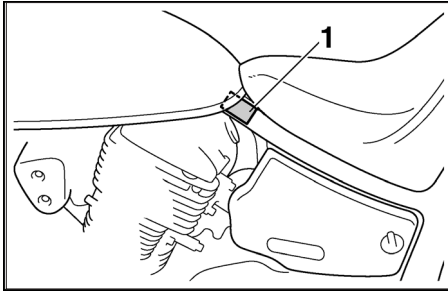

1. Табличка с обозначением модели

EAU01804

Табличка с обозначением модели

Табличка с обозначением модели укреплена на раме под сиденьем водителя. (Описания снятия и установки сидений приведены на стр. 3-15) Запишите информацию, имеющуюся на табличке в соответствующую рамку. Эта информация будет нужна при заказе деталей у дилера фирмы “Ямаха”.

АЛФАВИТНЫЙ УКАЗАТЕЛЬ

А

Аккумуляторная батарея 6-30

Б

БЕЗОПАСНОСТЬ ПРЕЖДЕ

ВСЕГО 1-1

Багажное отделение 3-17

Боковая подставка 3-21

В

Вид слева 2-1

Вид справа 2-2

Выключатели на рукоятках 3-8

Г

Главный переключатель/

Замок руля 3-2

Д

Держатели багажного ремня 3-21

Держатель для шлема 3-16

З

Замена ламп указателей поворотов
или заднего габаритного • @фонаря/
Стоп-сигнала 6-36

Замена лампы фары 6-34

Замена плавких
предохранителей 6-32

Замена тормозной жидкости 6-25

Запуск прогретого двигателя 5-3

Запуск холодного двигателя 5-1

И

Идентификационные номера 9-1

Идентификационный номер
ключа 9-1

Идентификационный номер мотоцик-
ла 9-1

Индикатор и сигнальные лампы ... 3-4

К

Карта поиска и устранения неисправ-
ностей 6-39

Колеса со спицами 6-19

Комплект инструментов
владельца 6-1

Крышка топливного бака 3-11

М

Моторное масло 6-9

О

Обкатка двигателя 5-5

Органы управления и приборы 2-3

П

Парковка 5-6

Педаль переключателя
передач 3-10

Педаль тормоза 3-10

Переключение передач 5-3

Перечень проверок перед эксплуата-
цией 4-1

Поддержка мотоцикла 6-37

Поиск и устранение
неисправностей 6-37

Проверка и смазывание боковой под-
ставки 6-26

Проверка и смазывание педалей тор-
моза и переключателя
передач 6-26

Проверка и смазывание рукоятки и
троса дроссельной заслонки .. 6-25

Проверка и смазывание рычагов тор-
моза и сцепления 6-26

Проверка и смазывание тросов .. 6-25

Проверка передней вилки 6-28

Проверка передних и задних тормоз-
ных накладок 6-23

Проверка подшипников колес ... 6-29

Проверка руля 6-28

Проверка свечей зажигания 6-7

Проверка уровня тормозной
жидкости 6-23

Противоугонная сигнализация (до-
полнительная) 3-7

Р

Регулировка амортизатора	3-18
Регулировка выключателя стоп-сигнала заднего тормоза	6-22
Регулировка зазоров клапанного механизма	6-16
Регулировка карбюраторов	6-14
Регулировка положения педали тормоза	6-21
Регулировка свободного хода рычага сцепления	6-20
Регулировка свободного хода рычага сцепления	6-20
Регулировка свободного хода троса дроссельной заслонки	6-16
Регулировка холостых оборотов двигателя	6-15
Рекомендуемые точки переключения передач (только для Швейцарии)	5-4
Рычаг сцепления	3-9
Рычаг тормоза	3-10
Рычажок пускового устройства (воздушная заслонка)	3-13

С

Сиденья	3-15
Система блокировки зажигания	3-22
Система иммобилизации	3-1
Снятие и установка панели	6-6
Советы по сокращению расхода топлива	5-4

Т

ТЕХНИЧЕСКИЕ ДАННЫЕ	8-1
Таблица перевода единиц	8-5
Таблица периодических технических обслуживаний и смазываний	6-3
Табличка с обозначением модели	9-2
Топливный краник	3-12
Топливо	3-11

У

Уровень масла в главной передаче	6-11
Уход	7-1

Х

Хранение	7-4
----------------	-----

Ш

Шины	6-16
------------	------

Ч

Чистка фильтрующего элемента воздушного фильтра	6-13
---	------



НАПЕЧАТАНО НА БУМАГЕ, ИЗГОТОВЛЕННОЙ
ИЗ БУМАЖНЫХ ОТХОДОВ

ОТПЕЧАТАНО В ЯПОНИИ
2002.9 - 0.3 * 1
(R)